



# **Novità**

## **Maggio 2023**

**CRIC**
**CRIC A BOTTIGLIA**
**ART. 05.93**
**CARATTERISTICHE**

- Martinetti idraulici con pistone ed albero filettato regolabile
- Cilindro molto resistente
- Può essere posizionato molto in basso
- Struttura stabile grazie alla base in ghisa
- Robusta leva divisa in due parti con innesto inclinato

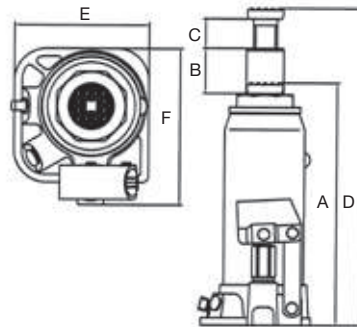

ART.	00003	00005
<b>DATI TECNICI</b>		
Portata	3 t	5 t
Altezza min (A)	188 mm	207 mm
Alzata (B)	115 mm	125 mm
Regolazione (C)	60 mm	70 mm
Altezza max (D)	363 mm	402 mm
Ingombro (ExF)	87x108 mm	97x117 mm
Peso	2,8 kg	3,7 kg

**CRIC A BOTTIGLIA PER USO PROFESSIONALE**
**ART. 05.94**
**CARATTERISTICHE**

- Valvola di sicurezza contro il sovraccarico
- Pistone cromato e vite di regolazione alzata piattello
- Lunga leva galvanizzata per facilitare il sollevamento
- Struttura rinforzata
- Dispositivo d'arresto del pistone nel punto massimo
- Pompa con doppia guarnizione per aumentare la tenuta
- Base estremamente robusta e dimensionata per una omogenea distribuzione del carico

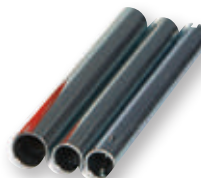
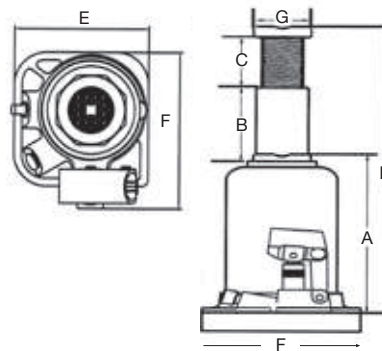

ART.	00005	00010	00020	00030
<b>DATI TECNICI</b>				
Portata	5 t	10 t	20 t	30 t
Altezza min (A)	218 mm	220 mm	241 mm	244 mm
Alzata (B)	146 mm	153 mm	165 mm	160 mm
Regolazione (C)	110 mm	115 mm	110 mm	110 mm
Altezza max (D)	474 mm	488 mm	525 mm	510 mm
Ø pistone (G)	32 mm	48 mm	60 mm	65 mm
Dimensione base (FxEx)	112x110 mm	127,5x124 mm	161x165 mm	174x186 mm
Peso	4,9 kg	7,4 kg	13,1 kg	15,8 kg

## TRANSPALLET

## TRANSPALLET MANUALI

## ART. 05.95

## CARATTERISTICHE

- Costruiti in lamiera piegata ed elettrosaldata, verniciati elettrostaticamente antigraffio con polveri essicate in forno
- Il timone di guida, che aziona il sollevamento delle forche, può sterzare di 180° solidale con le ruote direzionali montate su cuscinetti
- Rulli anteriori in poliuretano 95 Shore-A.
- Ruote direzionali in poliuretano 92 Shore-A
- Timone con impugnatura ergonomica antiscivolo
- Adatti a sollevare, abbassare e spostare manualmente carichi su corsie di trasporto fisse e in piano
- Progettati per il trasporto interno di pallet, gitter box o altri carichi pallettizzati.



NEW



ART.	00008IN	00010IN	00011IN
<b>DATI TECNICI</b>			
Portata	2.500 kg	2.500 kg	3.000 kg
B	540 mm	540 mm	540 mm
C	160 mm	160 mm	160 mm
D	220 mm	220 mm	220 mm
L	810 mm	1.150 mm	1.150 mm
h-H	80-200 mm	80-200 mm	80-200 mm
Ø ruote	200x50 mm	200x50 mm	200x50 mm
Ø rulli	80x70 mm	80x70 mm	80x70 mm
Peso	58 kg	65 kg	70 kg

## RUGOSIMETRI

## RUGOSIMETRO PORTATILE DIGITALE

## ART. REP-SURF16



## CARATTERISTICHE

- La serie rep-surf dispone di vari tastatori opzionali per soddisfare un'ampia gamma di applicazioni. Oltre al tastatore di tipo standard sono disponibili il modello a sollevamento ed il modello a scansione trasversale
- Modalità di misura
- Il design compatto di Rep-surf16 consente la misurazione in orizzontale, verticale o in qualsiasi altra posizione. Il display e l'unità traslatrice possono essere usati in configurazione integrata o separati per ogni esigenza di misurazione
- Conformità
- Rep-surf16 è conforme a jis (2001, 1994, 1982), asme, cnomo e ad altri standard internazionali. Supporta il funzionamento in inglese, giapponese, tedesco, francese, italiano, spagnolo e portoghese.
- Ha la marcatura CE e risponde alla direttiva rohs.
- Funzioni IA (intelligenza artificiale) per semplificare l'utilizzo
- La funzione IA configura automaticamente le condizioni ottimali per campo di misura, corsa di esplorazione, filtro di cut-off e l'ingrandimento del grafico (quando viene collegata una stampante) in conformità con la superficie misurata
- Tastatore sostituibile
- Il tastatore garantisce misurazioni di rugosità fedeli e precise. Essendo intercambiabile, è possibile scegliere tra diversi modelli per entrare in piccoli fori o gole profonde rendendo possibili svariate applicazioni
- Collegamenti
- Porta seriale RS 232C inclusa, per il trasferimento dati a computer (p.es. su foglio excel). Cavo di collegamento (E-SC-S366A) opzionale. Programma macro incluso nella fornitura
- Memorizzazione
- Possono essere memorizzate fino a 10 condizioni di misura
- Il rugosimetro e la stampante (opzionale), sono forniti di batterie ricaricabili integrate, per utilizzo in ogni condizione di lavoro





## ART. REP-SURF16

RAGGIO TASTATORE		2 µmR	
Escursione verticale	Asse Z	-210/+160 µm	
	Asse di misura	Direzione X 16 mm	
Risoluzione	Asse Z	0.0007 µm	
Analisi elementi	Normative	Conforme a JIS-2001/-1994/-1982, ISO-1997, DIN-1990, ASME-1995, CNOMO	
	Parametri	<b>JIS-2001, JIS2013/2001, JIS1994, JIS1982, ISO1997/2009, ISO13565, DIN1990, ASME2002/2009, ASME1995, CNOMO</b>	
			Pt, Rmax, Rz, Rk, Rpk, Rvk, Mr1, Mr2, Vo, K, tp
		Curva di rugosità	Ra, Rq, Rz, Rv, Rc, Rt, RSm, RΔq, Rsk, Rku, Rmr(c), Rmr, R c, Rz94, R3z, RΔa, Ry, Sm, S, tp, PC, RPc JIS, RPc ISO, RPc EN, Pc, PPI, Rp, Rmax, Mr1, Mr2, Rpk, Rvk, Rk, Vo, K, A1, A2, Rpm, Δa, Δq, Htp
	Motivo	R, Rx, AR, W, Wx, AW, Rke, Rpke, Rvke, NCRX, NR, CPM, SR, SAR, Wte, NW, SAW, SW, Mr1e, Mr2e, Vo, K	
Curva di valutazione	Curva del profilo della sezione, curva della rugosità, ISO13565 curva rugosità speciale, curva motivo rugosità, curva motivo ondulazione, curva ondulazione involuppo		
Filtro	Cut-off	2RC filtro, filtro gaussiano (tipo di compensazione non fase) (JIS'82)	
	Valore di cut-off	λ c : 0.08, 0.25, 0.8, 2.5 mm, λ s : 2.5, 8 µm	
Corsa di esplorazione	Modalità fissa	Valore di cut-off x 5	
	Modalità selezionabile	0.4 / 12.5 mm (unità: 0.1 mm)	
Velocità azionamento		0.5; 0.6; 0.75; 1 mm/s (velocità di ritorno 1 mm/s)	
Pickup	Sistema di movimento		Tipo standard
	Metodo di misura		Induttivo differenziale
	Forza di misurazione		0,75 mN
	Punta	Raggio	2 µm R
		Angolo	Cono 60°
Materiale		Diamante	
Metodo di misurazione		Pattino: Zaffiro, 32 mm R	
Corpo principale	Display		Pannello LCD a colori 2.4"
	Uscita dati		Connettori per USB ed una connessione stampante micro USB
	Uscita stampante		Opzionale stampante termica con carta larghezza 58 mm
	Lingue		Giapponese, inglese, cinese (cinese tradizionale / cinese semplificato), coreano, thailandese, malese, vietnamita, indonesiano, tedesco, francese, italiano, ceco, polacco, ungherese, turco, svedese, olandese, spagnolo, portoghese
Altro	Alimentazione fonte	Carica	Batteria ricaricabile integrata (caricata con adattatore CA), tempo di caricamento: 10 ore
		Tensione	Adattatore CA a fase singola 100 V/120 V/220 V/230 V
		Consumo di corrente	Max 10W
Dimensioni e peso (W x D x H)		184 mm×68 mm×58 mm, ca. 500 g	
Accessori standard		Campione di taratura (REP EMCS24C), adattatore CA, manuale di funzionamento. Supporto posteriore (E-WJ-S64A). Cavo di prolunga azionamento tracciatura (E-SC-S255A). Custodia protettiva (E-MA-S35A).	
Stampante termica compatta (opzione)		su richiesta	
Tastatori speciali per fori piccoli/extra piccoli e scansioni trasversali		su richiesta	

## PRESETTING

### PRESETTING

#### ART. PROTOS V

##### CARATTERISTICHE

- Strumento digitale dedicato alla preregistrazione e misura di utensili, ovvero al rilievo delle loro dimensioni lungo gli assi X e Z, della misura degli angoli e dei raggi.



ART.		PROTOS V
Mandrino rotante	Intercambiabile	ISO/BT 40,50 HSK/CAPTO/VDI
<b>CARATTERISTICHE TECNICHE: MECCANICA</b>		
Campo di misura	Asse X	130 mm (diametro 260 mm)
	Asse Z	360 mm
Risoluzione di misura	Asse X	0,001 mm
	Asse Z	0,001 mm
Metodo di azzeramento		con calibro certificato
Movimenti		assi manuali
<b>CARATTERISTICHE TECNICHE: ELETTRONICA</b>		
Elettronica di gestione		processore RISC 32 bit e sistema di visione integrato
Obiettivo		telecentrico ed illuminatore LED
Sensore telecamera		C-MOS ris. 640x480 pixel
Area inquadrata		5 x 5 mm ca.
Ingrandimenti		20 X ca.
Display grafico		TFT colori LCD 5,7" (dimensione immagine 90 x 120 mm) a matrice di punti retroilluminato LED
Full touch screen		per tutte le funzioni del presetter
Funzioni		raggio/diametro, mm/inch, abs/inc
Misurazione		con autocollimazione su tutto lo schermo
Barre di controllo		messa a fuoco asse X e asse Z
Ciclo di calcolo		automatico raggio e angolo inserto
Gestione		nr. 9 origini macchina numeriche nr. 9 tabelle utensili numeriche
Memorizzazione		per ogni correttore utensile di: T, Lx, Lz, Raggio inserto dati su memoria flash
Porta	USB	per connessione con PC (Windows OS) possibilità di aggiornare il Bios dell'elettronica
	Seriale	RS 232 C
Alimentazione		24V cc con alimentatore esterno fornito di serie
Dimensioni		lunghezza 512 mm altezza 827 mm profondità 406 mm
Peso		45 kg
Opzioni		Stampante minietichettatrice Portamandri intercambiabili: ISO/BT/HSK/CAPTO/VDI Software DPP - Data post processing: il generatore universale di post-processor, consente la generazione di file correttore utensile nel formato di oltre 50 CNC. Gestisce con semplicità funzioni di backup e restore di origini macchina e liste utensili.



ART.	ACCESSORI OPZIONALI
<b>MANV50</b>	Mandrino rotante intercambiabile ISO 50
<b>MANV40</b>	Mandrino rotante intercambiabile ISO 40

## DIVISORI DA BANCO

### DIVISORI DA BANCO IN PLEXIGLASS

Divisori in plexiglass fumé, azzurrati o trasparenti.  
Si possono realizzare barriere su misura.



ART.	DATI TECNICI		
	H	L	P
171.CV01	700 mm	800 mm	250 mm
171.CV02	700 mm	1.000 mm	250 mm
171.CV03	700 mm	1.200 mm	250 mm
171.CV04	700 mm	1.500 mm	250 mm
171.CV05	700 mm	1.800 mm	250 mm

ART.	DATI TECNICI		
	Con apertura passacarte		
	H	L	P
171.CV01PC	700 mm	800 mm	250 mm
171.CV02PC	700 mm	1.000 mm	250 mm
171.CV03PC	700 mm	1.200 mm	250 mm
171.CV04PC	700 mm	1.500 mm	250 mm
171.CV05PC	700 mm	1.800 mm	250 mm

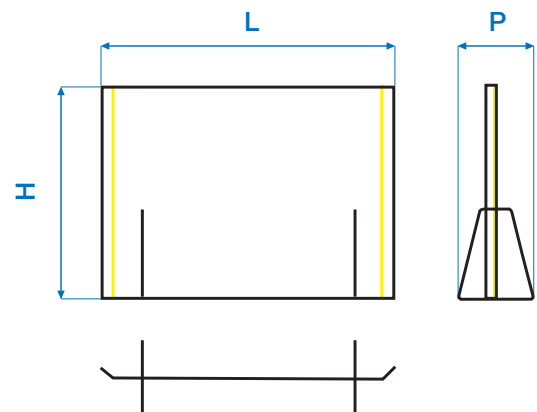

ACCESSORI OPZIONALI	
ART.	Descrizione
	Morsetti da banco con apertura massima 40 mm
171.MORS4	per divisori con spessore max 4 mm (1 pz)
171.MORS6	per divisori con spessore max 6 mm (1 pz)

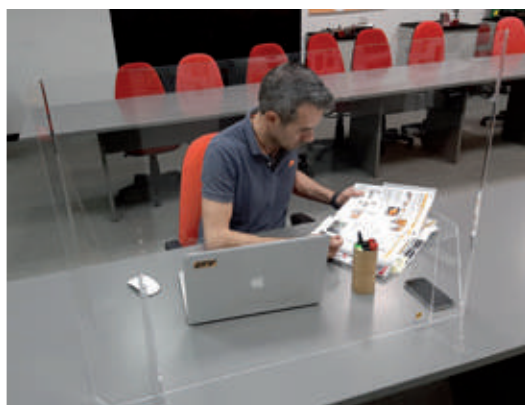

Art. 171.MORS



**TRAPANI**
**TRAPANO DA BANCO E A COLONNA**

**ART. 0586**
**DOTAZIONE DI SERIE 0586016BV**

- Lampada a led
- Laser
- Attacco conico CM2-B16
- Mandrino autoserrante B16 1-16 mm

**DOTAZIONE DI SERIE 0586025FV**

- Lampada a led
- Attacco conico CM3-B16
- Mandrino autoserrante B16 1-16 mm
- Riduzione CM3-2

	DA BANCO	A COLONNA
<b>CODE (230 V)</b>	<b>016BV</b>	<b>025FV</b>
<b>DATI TECNICI</b>		
Capacità max di foratura	16 mm	25 mm
Ø colonna	60 mm	80 mm
Corsa mandrino	90 mm	150 mm
Distanza mandrino/colonna	155 mm	215 mm
Attacco mandrino	CM2	CM3
N° giri mandrino	340 ÷ 2200 rpm	180 ÷ 2000 rpm
N° velocità	/	2
Tipologia variatore	variante meccanico	variante meccanico
Dimensioni tavola porta pezzi	243x243 mm	356x356 mm
Dimensioni basamento	413x246 mm	580x420 mm
Potenza motore	550 W	1100 W
Altezza totale	910 mm	1710 mm
Dimensioni imballo	760x417x280 mm	1530x700x280 mm
Peso	42/45 kg	100/95 kg
Cava a T	14	14



0586025FV

**TRAPANO A COLONNA**

**ART. 0586**
**DOTAZIONE DI SERIE**

- Lampada a led
- Attacco conico CM3-B16
- Mandrino autoserrante B16 1-16 mm
- Riduzione CM3-2

<b>CODE (230 V)</b>	<b>02325</b>
<b>DATI TECNICI</b>	
Capacità max di foratura	20 mm
Disatanza mandrino/colonna	195 mm
Attacco mandrino	CM3
N° giri mandrino	180 ÷ 2740 rpm
N° velocità	12
Corsa canotto	80 mm
Ø colonna	73 mm
Dimensioni basamento	485x290 mm
Dimensioni tavola porta pezzi	305x305 mm
Potenza motore	850W
Altezza totale	1635 mm
Dimensioni imballo	1430x510x260 mm
Peso netto	67 kg





## TRAPANI

### TRAPANO DA BANCO CON AVANZAMENTO AUTOMATICO CANNOTTO

#### ART. 0586

Macchina da banco robusta, la tavola può ruotare a 360° sull'asse della colonna.  
Cambio velocità tramite cinghie trapezoidali. Dispositivo di maschiatura a trazione, discesa automatica del cannotto comandata da un servomotore, velocità d'avanzamento regolabile elettronicamente.

#### DOTAZIONE DI SERIE

- Lampada a led
- Attacco conico CM2-B16
- Mandrino autoserrante B16 1-16 mm



05864116F



05864120F



CODE	4116F	4120F
<b>DATI TECNICI</b>		
Capacità max di foratura	Ø 16 mm	Ø 20 mm
Capacità max di maschiatura	10 M	14 M
Corsa mandrino manuale/automatico	100 / 75 mm	135 / 75 mm
Distanza asse mandrino/colonna	193 mm	240 mm
Massima distanza tavola/mandrino	320 mm	360 mm
Massima distanza basamento/mandrino	600 mm	670 mm
Diametro della colonna	70 mm	85 mm
N° giri mandrino	480 - 4.100 rpm	340 - 2.210 rpm
N° velocità mandrino	5	5
Velocità di avanzamento massima	110 mm/min	110 mm/min
Cono mandrino	2 CM	2 CM
Dimensione tavola	265x285 mm	300x320 mm
Potenza motore	0,75 kW	1,1 kW
Alimentazione trifase ~50 Hz	400 V	400 V
Dimensioni ingombro	850x540x1280 mm	990x590x1400 mm
Peso netto	153 kg	183 kg
Cava a T	-	14

**TRAPANI**
**TRAPANO A COLONNA**

**ART. 0586**

- Pratico e maneggevole con elevato numero di giri, ideale per foratura in leghe leggere e resine

**DOTAZIONE DI SERIE**

- Lampada a LED
- Mandrino autoserrante B16 1-16 mm
- Riduzione CM4-3
- Riduzione CM3-2
- Pulsante di emergenza



CODE	02332
<b>DATI TECNICI</b>	
Capacità max di foratura	Ø 32 mm
Distanza max mandrino/tavola	510 mm
Attacco mandrino	CM 4
Corsa canotto	120 mm
N° velocità	12
N° giri mandrino	120÷3.850 rpm
Ø colonna	92 mm
Dimensioni tavola porta pezzi	475x425 mm
Basamento	577x450 mm
Alimentazione	230V 1Ph
Potenza motore	1,5 kW
Cava a T	14 mm
Altezza totale	1.710 mm
Dimensioni	1400x653x333 mm
Peso	130 kg

**TRAPANO A COLONNA**

**ART. 0586**

- Modello versatile
- Tavola ribaltabile con morsa
- Motore con doppia velocità
- Sistema integrato per eseguire cicli di maschiatura a trazione

**DOTAZIONE DI SERIE**

- Mandrino autoserrante 1-16 mm B16
- Riduzione CM3-CM2
- Riduzione CM2-CM1
- Chiavi di servizio



CODE	00Z25
<b>DATI TECNICI</b>	
Capacità max di foratura	Ø 28 mm
Capacità foratura continua	Ø 25 mm
Capacità foratura maschiatura	M 14
Distanza tavola/mandrino	145-895 mm
Distanza colonna/mandrino	203 mm
Distanza base/mandrino	1.200 mm
Apertura morsa	90 mm
Corsa mandrino	100 mm
Attacco mandrino	CM 3
Ø canotto	62 mm
Velocità mandrino	(16) 127÷2.380 rpm
Potenza motore trifase~50Hz	0,5-1 kW 400 V
Ø colonna	98 mm
Inclinazione tavola	± 90
Dimensioni tavola porta pezzi	350x280 mm
Dimensioni cave a T	12 mm
Dimensioni basamento	410x560 mm
Dimensioni	530x820x1.700 mm
Peso	240 kg

## MASCHIATRICI

### MASCHIATRICI ELETTRICHE



#### ART. 0586

- Maschiatrici elettriche di alta qualità, coppia elevata a bassi giri con protezione in caso di sovraccarico
- Pannello di comando per impostazione di cicli di maschiatura automatici o manuali
- Consente un'alta efficienza, risparmio di tempo
- Maschiatrici complete di pinze, con braccio di supporto snodato e bilanciato per eseguire lavorazioni di maschiatura anche su pezzi di grandi dimensioni
- Il braccio è strutturato in modo da consentire un rapido e stabile posizionamento dell'utensile maschiatore



#### DOTAZIONE DI SERIE PER 0586MRDS16

- Bussole porta maschi M3-M4-M6-M8-M10-M12-M14
- Centratore magnetico

#### DOTAZIONE DI SERIE PER 0586MRDS30

- Bussole porta maschi M6-M10-M12-M16-M18-M20-M22
- Centratore magnetico



0586PML300



0586PML600



0586WB8050

CODE	MRDS16	MRDS30
<b>DATI TECNICI</b>		
Capacità filettatura	M 3 ÷ 14	M 6 ÷ 24
Apertura max braccio	1.000 mm	1.100 mm
Pinze	GR1	GR2
N° giri mandrino	312 rpm	120 rpm
Alimentazione	230V 50Hz	230V 50Hz
Potenza motore	0,8 kW	1,2 kW
Peso	23 kg	45 kg

ART.	ACCESSORI OPZIONALI
<b>0586WB8050</b>	Banco da lavoro 800x500 mm
<b>0586PML300</b>	Supporti magnetici
<b>0586PML600</b>	Supporti magnetici

## TRAPANI

### TRAPANI FRESA AD INGRANAGGI



#### ART. 0587

- Testa inclinabile
- Cambio ad ingranaggi
- Tavola a croce di grandi dimensioni regolabile in altezza
- Interruttore d'emergenza con protezione motore

- Mandrino di alta precisione rettificato
- Mandrino portapunte con cuscinetti a bassa rumorosità
- Dispositivo maschiatura a trazione
- Motore a due velocità
- Impianto di refrigerazione

#### DOTAZIONE DI SERIE

- Attacco conico CM4 B16
- Mandrino autoserrante 1-16 mm B16
- Riduzione CM4-CM3
- Riduzione CM3-CM2
- Mandrino portafrese  $\varnothing$  27 mm
- Tirante M16
- Chiavi di servizio

#### 058700140

- Avanzamento manuale di precisione tramite volantino micrometrico.



058700140

#### 05870040A

- Avanzamento automatico e avanzamento manuale di precisione tramite volantino micrometrico.



05870040A

CODE	00140	0040A
<b>DATI TECNICI</b>		
Capacità max di foratura	32 mm	32 mm
Distanza base/mandrino	1.180 mm	1.180 mm
Distanza tavola/mandrino	610 mm	610 mm
Distanza Colonna/mandrino	272 mm	272 mm
$\varnothing$ colonna	115 mm	115 mm
$\varnothing$ manicotto mandrino	75 mm	75 mm
Corsa mandrino	120 mm	120 mm
Attacco mandrino	CM 4	CM 4
Velocità mandrino	75÷3.200 rpm	75÷3.200 rpm
Avanzamenti mandrino	-	0,10-0,18-0,26 mm/giro
N° velocità	12	12
Potenza motore ~50Hz	0,85-1,1 kW 400 V	0,85-1,1 kW 400 V
Spostamento tavola croce X-Y	370 - 190 mm	370 - 190 mm
Dimensioni tavola porta pezzi	600x190 mm	600x190 mm
N° cave a T basamento	3	3
Dimensioni cave a T basamento	12 mm	12 mm
Dimensioni basamento	650x450 mm	650x450 mm
Dimensioni imballo	820x720x1.830 mm	820x720x1.830 mm
Peso	340 kg	340 kg



**TRAPANI**
**TRAPANO FRESATRICE**

**ART. 0582**

- Modello in ghisa
- Tavola a croce di ampie dimensioni con superficie lavorata di precisione
- Stabilità durante operazioni gravose grazie agli ingranaggi rettificati in bagno d'olio
- Rotazione oraria e antioraria
- Volantino per avanzamento metrico del canotto
- Guide a coda di rondine

**DOTAZIONE DI SERIE**

- Attacco conico per mandrino CM4-B16
- Riduzione CM4-3
- Riduzione CM3-2
- Asta di trazione M16
- Mandrino autoserrante B16 1-16 mm
- Protezione mandrino
- Chiavi di servizio



CODE	80220
<b>DATI TECNICI</b>	
Capacità max di foratura acciaio	Ø 32 mm
Capacità di foratura continua su acciaio	Ø 28 mm
Capacità di fresatura a spianare	Ø 63 mm
Dimensioni max fresa a candela	Ø 28 mm
Inclinazione testa	± 60°
Distanza mandrino/tavola a croce	460 mm
N° giri mandrino	75÷1600 rpm
N° velocità	6
Corsa canotto	120 mm
Corsa asse Z - Y - X	430 - 190 - 450 mm
Dimensioni scanalature a T	14 mm
Dimensioni tavola porta pezzi	800x240 mm
Alimentazione	230 V 1Ph
Potenza motore	1,1 kW
Dimensioni	1.090x785x1.120 mm
Peso	320 kg

**TRAPANI**
**TRAPANO FRESATRICE CON AZIONAMENTO ELETTRONICO A REGOLAZIONE CONTINUA**
**ART. 0582**

- **Trasmissione diretta motore mandrino senza riduzione ingranaggi**
- Servomotore potente e performante che garantisce stabilità di lavorazione
- Discesa manuale del canotto
- Visualizzazione digitale della corsa del canotto, risoluzione 0,01 mm convertibile mm/pollici

- Interruttore rotazione destra-sinistra
- Guida a coda di rondine stabile e precisa con lardoni regolabili
- Protezione a soffietto della guida
- Quadro comandi semplice e chiaro
- Schermo di protezione regolabile in altezza

**DOTAZIONE DI SERIE**

- Mandrino CM3 B16 M12
- Asta di trazione M12
- Chiavi di servizio



CODE	00020
<b>DATI TECNICI</b>	
Capacità di foratura	Ø 20 mm
Dimensioni fresa a candela	Ø 16 mm
Capacità di fresatura a spianare	Ø 63 mm
Attacco mandrino	CM 3
Corsa canotto	50 mm
Inclinazione testa	±90°
N° giri mandrino	100÷2.500 rpm
Dimensioni tavola porta pezzi	700x180 mm
Corsa con avanzamento longitudinale (tavola)	480 mm
Corsa trasversale (tavola)	140 mm
Corsa verticale	370 mm
Numero scanalature a T	3
Dimensioni scanalature a T	12 mm
Alimentazione	230V 1Ph
Potenza motore Brushless	1,1 kW
Dimensioni ingombro	730x770x900 mm
Peso netto	113 kg

**TRAPANO FRESATRICE CON AZIONAMENTO ELETTRONICO A REGOLAZIONE CONTINUA**
**ART. 0582**

- Rapporto di trasmissione efficace
- Discesa manuale del canotto
- Visualizzazione digitale della corsa del canotto, risoluzione 0,01 mm convertibile mm/pollici
- Interruttore rotazione destra-sinistra

- Guida a coda di rondine stabile e precisa con lardoni regolabili
- Protezione a soffietto della guida
- Quadro comandi semplice e chiaro
- Schermo di protezione regolabile in altezza

**DOTAZIONE DI SERIE**

- Mandrino a cremagliera B16 3-16 mm
- Attacco conico CM3 B16 M12
- Asta di trazione M12
- Chiavi di servizio



CODE	25000
<b>DATI TECNICI</b>	
Capacità max foratura	Ø 25 mm
Capacità max fresatura	Ø 16 mm
Dimensioni max fresa a manicotto	Ø 63 mm
Dimensioni tavola a croce	700x180 mm
Corsa asse Y	140 mm
Corsa asse X	485 mm
Attacco mandrino	CM 3
Corsa canotto	50 mm
Numero scanalature a T	3
Dimensioni scanalature a T	12 mm
N° velocità	2 n° giri regolabile elettronicamente
N° giri mandrino	50÷2250 rpm
Inclinazione testa	±90°
Distanza mandrino/colonna	160 mm
Distanza mandrino/tavola a croce	370 mm
Alimentazione	230V 1Ph
Potenza motore	750 W
Dimensioni	730x770x900h mm
Peso netto	120 kg



## TRAPANI

## TRAPANO FRESATRICE UNIVERSALE CON VISUALIZZATORE DI QUOTE



## ART. 0582

- Scatola cambio velocità con ingranaggi rettificati in bagno d'olio
- Cambio a 12 velocità
- Motore elettrico di alta qualità a 2 velocità
- Posizionamento motorizzato asse Z
- Funzione di foratura/maschiatura.

**Quadro di controllo per il comando di:**

- Fresatura/maschiatura
- Rotazione mandrino
- Pompa refrigerante
- Interruttore di emergenza
- Visualizzatore di quote digitale sui 3 assi (X-Y-Z).
- Asse X di serie con avanzamento motorizzato tavola, regolazione continua della velocità, corsa rapida, marcia destra-sinistra
- Avanzamento canotto automatico
- Avanzamento fine del canotto mezzo volantino
- Colonna con guida a coda di rondine
- Impianto di refrigerazione
- Tavola a croce massiccia, di ampie dimensioni con scala di lunghezza graduata integrata e regolazione fermi di fine corsa
- Superficie lavorata di precisione con scanalature a T
- Lardoni conici regolabili
- Basamento con vasca raccogli-trucioli

**DOTAZIONE DI SERIE**

- Basamento macchina
- Attacco conico per mandrino CM4-B16
- Riduzione CM4-3
- Riduzione CM3-2
- Asta di trazione M16
- Mandrino autoserrante B16 1-16 mm
- Chiave di servizio



CODE	80400
<b>DATI TECNICI</b>	
Capacità max di foratura acciaio	Ø 32 mm
Capacità di foratura continua su acciaio	28 mm
Capacità di fresatura a spianare	Ø 63 mm
Dimensioni max fresa a candela	Ø 28 mm
Avanzamento automatico canotto	0,1 - 0,18 - 0,26 mm/giro
Inclinazione testa	± 45°
N° giri mandrino	75÷3200 rpm
N° velocità	2x6
Corsa canotto	120 mm
Corsa manuale/automatica asse X	560/480
Corsa asse Z - Y	350 - 190 mm
Distanza mandrino/tavola a croce	420 mm
Dimensioni scanalature a T	14 mm
Dimensioni tavola porta pezzi	800x240 mm
Alimentazione	400 V 3Ph
Potenza motore	1,1/1,5 kW
Dimensioni	1.250x960x1.320 mm
Peso	480 kg

**FRESATRICI**
**FRESATRICE UNIVERSALE VISUALIZZATA**

**ART. 414**
**CON TESTA VERTICALE  
E MANDRINO ORIZZONTALE**

Testa verticale motorizzata ad ingranaggi, mandrino orizzontale, slittone girevole  $\pm 90^\circ$ . Macchina robusta ottima capacità di fresatura, alesatura, foratura etc.

**DOTAZIONE DI SERIE**

- Impianto di refrigerazione
- Mandrino portapunte  $\varnothing 1\div 16$  mm - attacco B18
- Mandrino portapinze con n. 8 pinze
- Riduzioni ISO40/CM2
- Riduzioni ISO40/CM3
- Riduzioni ISO40 attacco B18
- Portalamпада alogena
- Schermo di protezione con microinterruttore
- Albero portafrese  $\varnothing 27 \times 450$  mm
- Albero portafrese  $\varnothing 22 \times 450$  mm
- Morsa macchina con base girevole graduata, ganasce 160 mm
- Dispositivo fissaggio utensile pneumatico
- Motorizzazione e visualizzazione assi x-y-z

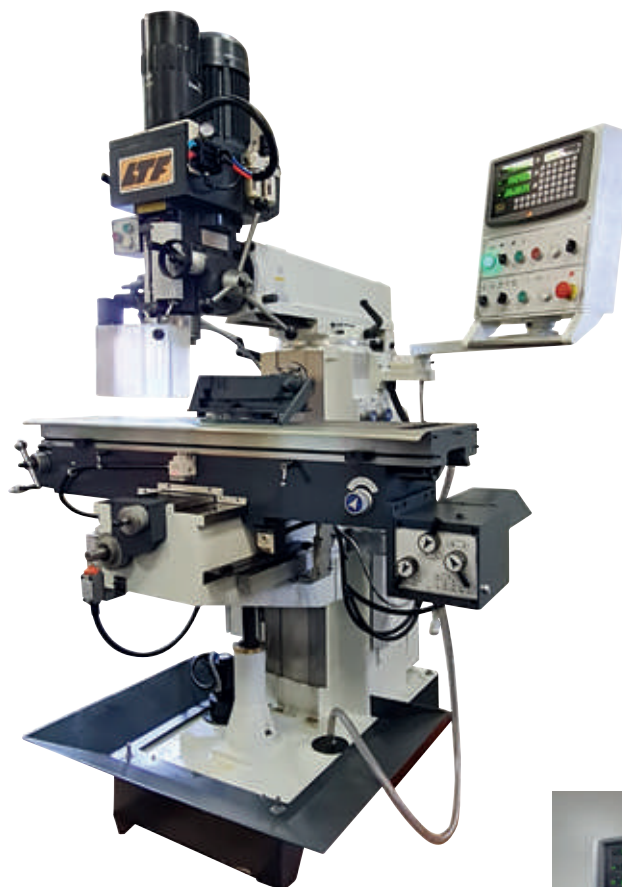

<b>ART.</b>	<b>414.31</b>
<b>DATI TECNICI</b>	
Capacità max di foratura manuale	$\varnothing 50$ mm
Capacità max di fresatura (fresa ad inserti)	$\varnothing 63$ mm
Capacità max di foratura automatica ghisa	$\varnothing 12$ mm
Capacità max di foratura automatica acciaio	$\varnothing 10$ mm
Capacità max di fresatura verticale	$\varnothing 25$ mm
Attacco mandrino	40 ISO
N° velocità mandrino verticale	8
Velocità mandrino verticale	$90 \div 2.000$ rpm
N° velocità mandrino orizzontale	12
Velocità mandrino orizzontale	$40 \div 1.310$ rpm
Avanzamenti automatici mandrino verticale	0,08 - 0,15 - 0,25 mm/giro
Avanzamento automatico tavola (X - Y)	22-555 mm/min
N° velocità avanzamento tavola	8
Velocità avanzamento rapido Asse Z	590 mm/min
Distanza mandrino verticale/colonna	250-600 mm
Distanza naso mandrino/tavola porta pezzi	70-480 mm
Distanza centro mandrino orizzontale/tavola porta pezzi	30-320 mm
Corsa canotto mandrino	120 mm
Dimensioni tavola porta pezzi	1.370x320 mm
Corsa tavola (X - Y)	900x300 mm
Corsa tavola asse Z	400 mm
Dimensioni ingombro	2.300x1.700x2.300 mm
Potenza motore verticale	2,2 kW
Potenza motore orizzontale	2,2 kW
Potenza motore rapido Asse Z	0,75 kW
Peso	1.850 kg



## TRAPANI

### TRAPANI - FRESATRICI



#### ART. 414

- Testa verticale orientabile  $\pm 45^\circ$  e motorizzata ad ingranaggi
- Avanzamento fine del mandrino, tramite volantino
- Macchina robusta, ottima capacità di fresatura, foratura, alesatura, etc.

#### DOTAZIONE DI SERIE

- Motorizzazione asse X
- Impianto di refrigerazione
- Chiavi di servizio
- Lampada led
- Schermo con microinterruttore
- Morsa in ghisa con base girevole 160 mm

- Mandrino portapinzze CM4 per 414.40 - ISO40 per 414.42 completo di 8 pinze (4-6-8-10-12-14-16-18)
- Mandrino autoserrante 3-16 mm B18
- Attacco CM4 B18 per 414.40 ISO40 B18 per 414.42
- Riduzione CM4-CM3 per 414.40 ISO40-CM3 per 414.42
- Riduzione CM4-CM2 per 414.40 ISO40-CM2 per 414.42



414.40

Con discesa automatica

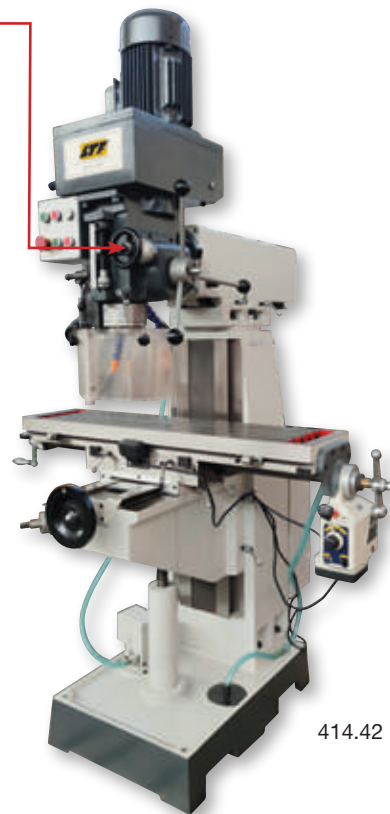

414.42

ART.	414.40	414.42
<b>DATI TECNICI</b>		
Capacità max di foratura manuale	Ø 50 mm	Ø 50 mm
Capacità max di fresatura (fresa ad inserti)	63 mm	63 mm
Capacità max di fresatura (fresa cilindrica)	32 mm	25 mm
Attacco mandrino	CM 4	ISO 40
Corsa canotto mandrino	125 mm	120 mm
N° velocità mandrino	8	8
Velocità mandrino	115 - 1.750 rpm	90 - 2.000 rpm
Avanzamento: Manuale	•	•
Avanzamento: Automatico	-	0,08/0,15/0,25 mm/giro
Distanza tavola porta pezzi/mandrino	440 mm	440 mm
Distanza colonna/mandrino	280 - 620 mm	280 - 620 mm
Dimensioni tavola porta pezzi	1.000x240 mm	1.000x240 mm
Corse tavola (X - Y - Z)	580 - 280 - 420 mm	580 - 280 - 420 mm
Potenza motore verticale	0,85/1,5 kW	0,85/2,2 kW
Potenza motore ~50 Hz	400 V	400 V
Dimensioni ingombro	1.280x1.100x2.080 mm	1.280x1.100x2.080 mm
Peso	700 kg	750 kg

**TRAPANI**
**TRAPANO RADIALE**

**ART. 416**

- Macchina utensile robusta, precisa, affidabile e semplice nell'uso
- Operazioni di foratura, alesatura, lamatura, maschiatura etc. possono essere effettuate con rapidità e precisione.

**DOTAZIONE DI SERIE**

- Riduzione CM4-3
- Riduzione CM4-2
- Riduzione CM3-1
- Lampada LED
- Cubo fisso



<b>ART.</b>	<b>416.21</b>
<b>DATI TECNICI</b>	
Bloccaggi	Manuale ed elettromeccanico
Capacità max foratura	Ø 32 mm
Distanza asse mandrino/colonna (max/min)	1.100 / 380 mm
Distanza mandrino/base (max/min)	985 / 205 mm
Ø colonna	240 mm
Dimensioni tavola porta pezzi fissa (cubo)	540x540x540 mm
Attacco mandrino	CM 4
N° velocità	8
N° giri mandrino	71 ÷ 1.800 rpm
Avanzamento	4 passi 0,13 ÷ 0,54 mm/giro
Potenza motore	2,2 kW
Potenza motore salita/discesa	0,75 kW
Potenza pompa refrigerante	0,09 kW
Dimensioni ingombro	1.850x960x2.300 mm
Peso netto	1.530 kg

## TRAPANI

### TRAPANO RADIALE



#### ART. 416

- Base, colonna, braccio e testa ingranaggi realizzati in ghisa di ottima qualità
- Gli ingranaggi del sollevamento braccio lavorano in bagno d'olio, per garantire la massima affidabilità ed un basso livello d'usura
- Gli assi di orientamento e scorrimento si distinguono per l'ottimo scorrimento, che facilita il lavoro quotidiano dell'operatore
- La lubrificazione degli ingranaggi avviene con un sistema a pompa molto affidabile
- Il mandrino scorre su cuscinetti di precisione
- La testa scorre su guide temprate e rettificate
- In tutti i modelli l'avanzamento è dotato di una frizione regolabile contro i sovraccarichi
- Profondità di foratura selezionabile tramite scala graduata di ottima leggibilità e nonio
- Tutti gli elementi di comando sono disposti in modo da agevolare il lavoro dell'operatore esperto e da semplificare l'apprendimento per quelli nuovi
- Circuito di raffreddamento molto potente con serbatoio integrato nel basamento
- Velocità mandrino a variazione continua numero giri visionabile in tempo reale, sul display digitale
- Velocità d'avanzamento con 4 livelli
- Quando la colonna e la testa sono bloccati e la posizione è fissa, il braccio può essere sollevato
- Azionando la leva sulla testa di foratura l'operatore può rilasciarla e spostarla mediante l'apposito volan-

tino e può anche liberare lo sbraccio per poterlo orientare e poi fissare nuovamente il tutto

- Sistema di lubrificazione centralizzata manuale

#### DOTAZIONE DI SERIE

- Circuito di raffreddamento
- Tavola cubica
- Lampada a LED
- Manuale d'uso
- Mandrino a cremaglia B16 da 1 a 13 mm
- Attacco conico CM4-B16
- Riduzione CM3-CM2
- Riduzione CM4-CM3



ART.	416.22
<b>DATI TECNICI</b>	
Capacità di foratura	40 mm
Capacità di maschiatura su ghisa	M 40
Capacità di maschiatura su acciaio	M 32
Profondità max. di foratura	260 mm
Dimensioni basamento	2050x920x180 mm
Dimensioni tavola cubica	620x450x450 mm
Distanza asse mandrino/colonna (max/min)	300 - 1300 mm
Distanza mandrino/basamento (max/min)	300 - 1200 mm
Corsa braccio (verticale)	900 mm
Diametro colonna	280 mm
Corsa della testa di foratura (orizzontale)	1000 mm
Attacco mandrino	CM 4
N° velocità	2
N° giri mandrino	74÷2200 rpm
N° avanzamenti	4
Avanzamento	0,1 - 0,63 mm/giro
Potenza motore	2,2 kW
Avanzamento motore	1,1 kW
Dimensioni	2070x850x2430 mm
Peso	2300 kg



Mandrino rinforzato



Pannello di controllo semplice ed intuitivo



Quadro elettrico con componentistica Schneider

## TRAPANI

### TRAPANO RADIALE



#### ART. 416

- Base, colonna, braccio e testa ingranaggi realizzati in ghisa di ottima qualità
- Le caratteristiche più importanti della struttura di questi trapani sono la colonna sovradimensionata ed il braccio particolarmente resistente alle torsioni
- Gli ingranaggi del sollevamento braccio lavorano in bagno d'olio, per garantire la massima affidabilità ed un basso livello d'usura
- Gli assi di orientamento e scorrimento si distinguono per l'ottimo scorrimento, che facilita il lavoro quotidiano dell'operatore
- La lubrificazione degli ingranaggi avviene con un sistema a pompa molto affidabile
- Il mandrino scorre su cuscinetti di precisione
- La testa scorre su guide temprate e rettificate
- In tutti i modelli l'avanzamento è dotato di una frizione regolabile contro i sovraccarichi
- Profondità di foratura selezionabile tramite scala graduata di ottima leggibilità e nonio
- Tutti gli elementi di comando sono disposti in modo da agevolare il lavoro dell'operatore esperto e da semplificare l'apprendimento per quelli nuovi
- Circuito di raffreddamento molto potente con serbatoio integrato nel basamento
- Velocità mandrino a variazione continua, numero giri visionabile in tempo reale, sul display digitale
- Il canotto dispone di un contrappeso scorrevole su guide per garantire

- facilità d'azionamento e massima sicurezza
- Avanzamento ad azionamento di tipo meccanico con 8 livelli di velocità
- Dispositivi di bloccaggio idraulico indipendenti
- La testa e la colonna possono essere bloccate/sbloccate insieme o separatamente tramite l'apposito tasto
- Sistema affidabile di lubrificazione centralizzata per la colonna

#### DOTAZIONE DI SERIE

- Circuito di raffreddamento
- Tavola cubica
- Lampada a LED
- Manuale d'uso
- Mandrino a cremagliera B16 da 1 a 13 mm
- Attacco conico CM4-B16
- Riduzione CM3-CM2
- Riduzione CM4-CM3
- Chiave di servizio



ART.	416.23
<b>DATI TECNICI</b>	
Capacità di foratura	62 mm
Capacità di maschiatura su ghisa	M 52
Capacità di maschiatura su acciaio	M 46
Profondità max. di foratura	315 mm
Dimensioni basamento	2400x1000x200 mm
Dimensioni tavola cubica	750x500x500 mm
Distanza asse mandrino/colonna (max/min)	350 - 1600 mm
Distanza mandrino/basamento (max/min)	350 - 1250 mm
Corsa braccio (verticale)	900 mm
Diametro colonna	350 mm
Corsa della testa di foratura (orizzontale)	1250 mm
Attacco mandrino	CM 5
N° velocità	2
N° giri mandrino	38÷2000 rpm
N° avanzamenti	8
Avanzamento	0,06 - 1 mm/giro
Potenza motore	4 kW
Avanzamento motore	1,5 kW
Dimensioni	2490x1050x2780 mm
Peso	3800 kg



Mandrino rinforzato



Pannello di controllo semplice ed intuitivo



Quadro elettrico con componentistica Schneider



**TORNI**
**TORNIO PARALLELO DI PRECISIONE**

**ART. 489**

- Macchina solidamente strutturata con basamento e banco in ghisa MEEHANITE con guide temprate e rettificate
- Scatola semi NORTON, con ingranaggi cementati e rettificati
- Frizioni meccaniche e freno elettromagnetico
- Avanzamenti rapidi su trasversale e longitudinale.

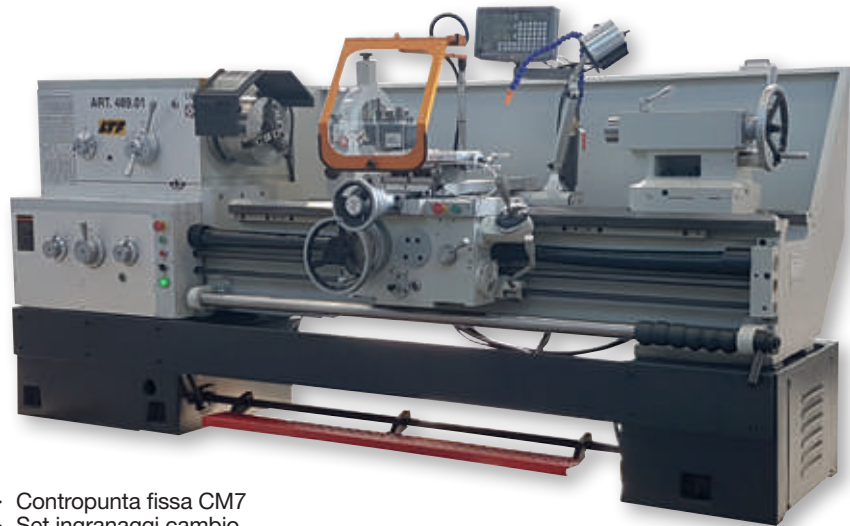
**DOTAZIONE DI SERIE**

- Visualizzatore di quote digitale sui tre assi
- Autocentrante a 3 griffe Ø 250 mm
- Mandrino a 4 griffe indipendenti Ø 320 mm
- Lunetta fissa
- Lunetta mobile
- Piattaforma Ø 400 mm
- Contropunta fissa CM5
- Contropunta fissa CM7
- Set ingranaggi cambio
- Torretta portautensili 480.B
- Protezione mandrino
- Copertura vite conduttrice
- Parete paraspruzzi
- Freno elettromagnetico
- Lampada da lavoro a LED
- Sistema refrigerante

ART.	489.01
<b>DATI TECNICI</b>	
Distanza tra le punte	1.500 mm
Altezza punte	250 mm
Passaggio barra	80 mm
Cono mandrino	CM 7
Attacco mandrino	D 1-8" CAMLOCK
Ø tornibile bancale macchina	500 mm
Ø tornibile sulla slitta	310 mm
Ø tornibile sull'incavo	720 mm
N° velocità mandrino	24
N° giri mandrino	9÷1.600 rpm
Sezione max portautensili	25x25 mm
Corsa trasversale	320 mm
Corsa slitta superiore	145 mm
Avanzamenti longitudinali	0,063÷6,43 mm/giro
Avanzamenti trasversali	0,027÷2,73 mm/giro
Avanzamenti rapidi longitudinali	4,5 m/min
Avanzamenti rapidi trasversali	1,9 m/min
Filettatura metrica N°46	1÷224 mm
Filettatura diametrale N°45	56÷1/4 DP
Filettatura modulare N°42	0,5÷112 mm
Filettatura Withworth N°46	28÷1/8 TPI
Corsa canotto contropunta	150 mm
Attacco contropunta	CM 5
Alimentazione trifase ~50Hz	400 V
Potenza motore	7,5 kW
Potenza motore pompa refrigerante	60 W
Potenza motore avanzamenti rapidi	250 W
Dimensione ingombro	3.000x900x1.290 mm
Peso	3.000 kg

ART.	ACCESSORI OPZIONALI
<b>276.160</b>	Supporto antivibrante 160 mm (necessari 4 pz)

## TORNI

### TORNI PARALLELI DI PRECISIONE



#### ART. 492

- Banco in ghisa con guide temprate e rettificate, scatola del cambio avanzamenti, filettature semi NORTON e attacco del mandrino CAMLOCK

#### DOTAZIONE DI SERIE

- Visualizzatore di quote digitale sui tre assi (solo per art. 492.30V)
- Autocentrante a 3 griffe Ø 160 mm
- Mandrino a 4 griffe indipendenti Ø 200 mm
- Lunetta fissa
- Lunetta mobile
- Piattaforma Ø 250 mm
- Contropunta fissa CM3
- Contropunta fissa CM5
- Set ingranaggi cambio
- Torretta portautensili 480.A
- Protezione mandrino
- Copertura vite conduttrice
- Parete paraspruzzi
- Lampada da lavoro a LED
- Freno elettromagnetico
- Protezione portautensili
- Basamento



ART.	ACCESSORI OPZIONALI
276.160	Supporto antivibrante 160 mm (necessari 4 pz)

ART.	492.32	492.30V
<b>DATI TECNICI</b>		
Distanza tra le punte	910 mm	910 mm
Altezza punte	150 mm	150 mm
Passaggio barra	38 mm	38 mm
Cono mandrino	CM 5	CM 5
Attacco mandrino	D 1-4" CAMLOCK	D 1-4" CAMLOCK
Ø tornibile bancale macchina	300 mm	300 mm
Ø tornibile sulla slitta	180 mm	180 mm
Ø tornibile sull'incavo	430 mm	430 mm
Larghezza bancale	180 mm	180 mm
N° velocità mandrino	9	9
N° giri mandrino	75÷1.810 rpm	75÷1.810 rpm
Sezione max portautensili	16x16 mm	16x16 mm
Corsa trasversale	175 mm	175 mm
Corsa slitta superiore	76 mm	76 mm
Avanzamenti longitudinali	0,079÷1,291 mm/giro	0,079÷1,291 mm/giro
Avanzamenti trasversali	0,017÷0,276 mm/giro	0,017÷0,276 mm/giro
Filettatura metrica	0,4÷7 mm	0,4÷7 mm
Filettatura Withworth	4÷60 TPI	4÷60 TPI
Corsa canotto contropunta	95 mm	95 mm
Attacco contropunta	CM 3	CM 3
Alimentazione ~50Hz	230V 1Ph	400V 3 Ph
Potenza motore	1,1 kW	1,1 kW
Dimensione ingombro	1.700x760x1.500 mm	1.700x760x1.500 mm
Peso	530 kg	530 kg

## TORNI

### TORNI PARALLELI DI PRECISIONE VISUALIZZATI



#### ART. 498

- Struttura solida in ghisa, guide temprate e rettificate ed ingranaggi cementati e rettificati per ridurre la rumorosità della macchina
- il mandrino D1-8 è supportato da due cuscinetti a rulli conici di alta qualità e un cuscinetto a sfere

- **La scatola Norton consente filettature in pollici, metriche, diametriche e con passo del modulo senza cambiare ingranaggi**



#### DOTAZIONE DI SERIE

- Autocentrante a 3 griffe
- Autocentrante a 4 griffe indipendenti
- Lunetta fissa
- Semilunetta
- Lampada Led
- Impianto di refrigerazione
- Freno elettromagnetico
- Torretta a cambio rapido 480.B  
Completa di:  
3 portautensili piano 480.B2  
1 portautensili a "V" 480.B3
- Visualizzazione 3 assi
- Contropunta rotante
- Contropunta fissa
- Piattaforma

ART.	498.21V	498.22V
<b>DATI TECNICI</b>		
Distanza tra le punte	1.000 mm	1.500 mm
Altezza punte	205 mm	205 mm
Ø tornibile bancale macchina	410 mm	410 mm
Ø tornibile sull'incavo	660 mm	660 mm
Ø tornibile sulla slitta	250 mm	250 mm
Larghezza del banco	338 mm	338 mm
Corsa trasversale	260 mm	260 mm
Corsa slitta superiore	100 mm	100 mm
Attacco naso mandrino	CM 7	CM 7
Attacco mandrino	D 1-8"	D 1-8"
Passaggio barra	80 mm	80 mm
N° velocità mandrino	12	12
N° giri mandrino	42÷1.800 rpm	42÷1.800 rpm
Avanzamenti trasversali	0,03÷1,23 mm/giro	0,03÷1,23 mm/giro
Avanzamenti longitudinali	0,04÷2,46 mm/giro	0,04÷2,46 mm/giro
Filettatura pollici	1-5/8-72 fil/1"	1-5/8-72 fil/1"
Filettatura metrica	0,5÷20 mm	0,5÷20 mm
Filettatura trapezoidale	1 5/8 a 72 fil/1"	1 5/8 a 72 fil/1"
Filettatura modulare	0,25 a 10 mm	0,25 a 10 mm
Corsa canotto contropunta	130 mm	130 mm
Attacco contropunta	CM 5	CM 5
Potenza motore	5,5 kW	5,5 kW
Dimensione imballo	2.420x1.150x1.680 mm	2.920x1.150x1.680 mm
Peso netto	2.400 kg	2.560 kg

## AFFILATRICI

### AFFILATRICE PER FRESE A CANDELA



#### ART. 0508

- Modello portatile che può affilare frese a due, tre, quattro taglienti
- Si tratta di un'operazione semplice e precisa ed il settaggio dell'utensile in macchina è rapido

#### DOTAZIONE DI SERIE

- 6 Pinze di serraggio  
Ø 4/6/8/10/12/14 mm ER20
- Mola diamantata
- n° 2 mandrini: 1 per frese 2-4 taglienti, 1 per frese 3 taglienti



<b>CODE</b>	<b>00100</b>
<b>DATI TECNICI</b>	
Campo di affilatura	Ø 4 ÷ 14 mm
Alimentazione	230V 50 Hz
Potenza motore	0,16 kW
N° giri a regolazione continua	4400 rpm
Dimensioni	350x230x240 mm
Peso	14 kg

ART.	ACCESSORI OPZIONALI
<b>0508CBN100</b>	Mola in CBN (per HSS)
<b>0508MD100</b>	Mola diamantata

### AFFILATRICE PER FRESE A CANDELA



#### ART. 0508

- Modello portatile che può affilare frese a due, tre, quattro taglienti
- Si tratta di un'operazione semplice e precisa ed il settaggio dell'utensile in macchina è rapido
- Consente di affilare il tagliente, entrambe le spoglie e l'elica della fresa (dal ø 6 mm)

#### DOTAZIONE DI SERIE

- 6 Pinze di serraggio  
Ø 4/6/8/10/12/14 mm ER20 per affilatura taglienti
- 5 pinze di serraggio  
Ø 6/8/10/12/14 mm per affilatura elica
- n° 2 mole diamantate
- n° 2 mandrini: 1 per frese 2-4 taglienti, 1 per frese 3-6 taglienti



<b>CODE</b>	<b>00200</b>
<b>DATI TECNICI</b>	
Campo di affilatura	Ø 4 ÷ 14 mm
Angolo di affilatura	0° - 5°
Alimentazione	230V 50 Hz
Potenza motore	0,16 kW
N° giri a regolazione continua	4400 rpm
Dimensioni	610x250x320 mm
Peso	25 kg

ART.	ACCESSORI OPZIONALI
<b>0508CBN200</b>	Set 2 mole (frontale/laterale) in CBN per HSS
<b>0508MD200</b>	Set 2 mole (frontale/laterale) diamantate



## MORSE

### MORSE PER SALDATURE PROFILI A 90°

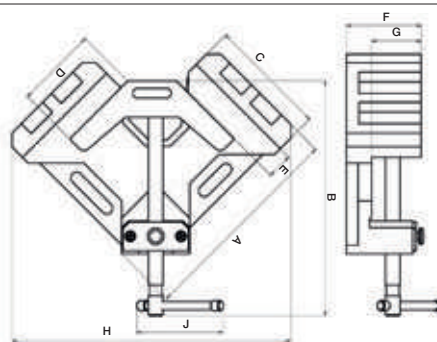

#### DATI TECNICI

ART.	A	B	C	D	E	F	G	H	J	Peso
	mm	mm	mm	mm	mm	mm	mm	mm	mm	kg
<b>11.100070</b>	200	245	100	70	75	65	34	360	130	24
<b>11.1000100</b>	240	295	130	105	105	91	60	335	130	31

### MORSA AUTOCENTRANTE

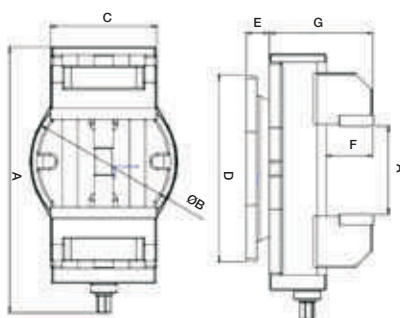

ART.	ACCESSORI OPZIONALI
<b>11.1100151</b>	Coppia ganasce prismatiche per morsa autocentrante

#### DATI TECNICI

ART.	A	B	C	D	E	F	G	H	Peso
	mm	mm	mm	mm	mm	mm	mm	mm	kg
<b>11.1100150</b>	388	216	156	272	34	68	151	156	32

## KIT CONTROPUNTE

### KIT MULTIFUNZIONE A REVOLVER

**ART. 226**



CODE	00002	00003	00004
	1 contropunta rotante CM 2	1 contropunta rotante CM 3	1 contropunta rotante CM 4
	2 mandrini a cremagliera B16 3-16 mm	2 mandrini a cremagliera B16 3-16 mm	2 mandrini a cremagliera B16 3-16 mm
	7 supporto filiere	7 supporto filiere	7 supporto filiere
	6 porta filiere	6 porta filiere	6 porta filiere
	1 supporto maschi	1 supporto maschi	1 supporto maschi
	10 porta maschi	10 porta maschi	10 porta maschi
	1 supporto ER 20	1 supporto ER 20	1 supporto ER 20

\*I dati sopra riportati non sono impegnativi e a discrezione del costruttore possono essere modificati

## APPARECCHI DI MISURAZIONE

### VISUALIZZATORE DI QUOTE DIGITALE 3 ASSI CON VISUALIZZAZIONE NUMERO DI GIRI

Il visualizzatore si può montare sulla maggior parte delle macchine utensili (torni orizzontali e verticali, frese, alesatrici, etc.); dotato di una tastiera di facile comando, di 200 memo di correzione utensile ed è commutabile per fresatrici e tornio. Possibilità di programmazione di semplici cicli di lavorazione (foratura)



#### FUNZIONI

- Display 7 digit ad alta efficienza h = 14 mm
- Temperatura di esercizio 0° ÷ 45°C
- Umidità relativa: 95% (non condensata)
- Grado di protezione: IP67 Pannello posteriore IP 42
- Autotest all'accensione
- Inversione senso di conteggio
- Selezione risoluzione tipo macchina
- Reset / Preset quote
- Conteggio ABS / INCH
- Conversione mm/pollici
- Offset 200 utensili
- Conversione raggi / diametro
- Calcolatrice scientifica
- Correzione lineare o a segmenti
- Standby strumento
- Memoria quote allo spegnimento (batteria tampone)
- Ciclo di foratura in linea
- Ciclo di foratura su flangia o arco di circonferenza
- Compensazione raggio utensile
- Somma algebrica assi
- Alimentazione: 220 V 50 Hz
- Assorbimento: 30 mA max
- Peso: 2,5 Kg.



#### DOTAZIONE DI SERIE

- Visualizzatore
- Supporto snodato con braccio
- Protezione display
- Cavo alimentazione.

ART.	Descrizione
<b>10.000063</b>	Visualizzatore di quote digitale

### RIGHE OTTICHE DI MISURAZIONE, RISOLUZIONE 5 µm

- Sistemi di misurazione, completamente incapsulati con asta misura in vetro di massima precisione (5 µm)
- Carrello di lettura su cuscinetti a sfera in miniatura e collegato alla base di montaggio tramite giunto
- Protette da polvere, trucioli e spruzzi d'acqua tramite labbro di tenuta in gomma
- Tubo flessibile in metallo che protegge il cavo di collegamento.



ART.	RIGHE DI MISURAZIONE
<b>20.0000100</b>	100 mm
<b>20.0000120</b>	120 mm
<b>20.0000170</b>	170 mm
<b>50.0000220</b>	220 mm
<b>50.0000270</b>	270 mm
<b>50.0000320</b>	320 mm
<b>50.0000370</b>	370 mm
<b>50.0000420</b>	420 mm
<b>50.0000470</b>	470 mm
<b>30.0000520</b>	520 mm
<b>30.0000570</b>	570 mm
<b>30.0000620</b>	620 mm
<b>30.0000670</b>	670 mm
<b>30.0000720</b>	720 mm
<b>30.0000820</b>	820 mm
<b>30.0000870</b>	870 mm
<b>30.0000970</b>	970 mm
<b>60.0001000</b>	1000 mm
<b>60.0001200</b>	1200 mm
<b>60.0001500</b>	1500 mm
<b>60.0001700</b>	1700 mm
<b>60.0002000</b>	2000 mm

**NEBULIZZATORI**

**NEBULIZZATORE A BATTERIA**

**ADSG**

Nebulizzatore modello professionale adatto per il controllo delle infestanti, dei parassiti o per la fertilizzazione delle piante in serre, nei giardini, in ambienti agricoli in genere.

Utile per annaffiare arbusti, aiuole, prati, piante e alberi da frutto.

Fondamentale per la disinfezione di grandi aree, come hotel, ristoranti, edifici pubblici, stabilimenti balneari etc.

Dotato di pompa silenziosa con spegnimento automatico, non è necessario regolare manualmente la pressione. Batteria al litio da 18 V / 2,0 Ah con display digitale che ne segnala il livello,

completo di caricabatteria e lo zaino a spalle per il trasporto posteriore del nebulizzatore permette di lavorare comodamente.

Fornito con diversi attacchi per le varie applicazioni.

Pratica lancia per spruzzare in tutte le direzioni.

Serbatoio trasparente di grandi dimensioni con indicatore del livello dei liquidi. Ampia apertura per facile e rapida ricarica, svuotamento e pulizia.

Filtro a setaccio di riempimento con ampia superficie filtrante.



Esempio di disinfezione di grandi ambienti (hotels - ristoranti)

**DOTAZIONE DI SERIE**

- Pistola
- Lancia
- Tubo 1,7 m
- Ugello tondo
- Ugello doppio
- Ugello regolabile
- Ugello piatto
- Batteria 18V 2 Ah
- Caricabatteria
- Cinghie per il trasporto



**ACCESSORI OPZIONALI**

<b>736 0000</b>		Pistola*
<b>736 0001</b>		Lancia*
<b>736 0002</b>		Tubo*
<b>736 0003</b>		Ugello tondo*
<b>736 0004</b>		Ugello doppio*
<b>736 0005</b>		Ugello regolabile*
<b>736 0006</b>		Ugello piatto*
<b>701 3542</b>		Batteria 18V 2 Ah*
<b>701 3547</b>		Batteria 18V 4 Ah lunga durata
<b>701 3541</b>		Caricabatteria 0,4 A*
<b>701 3548</b>		Caricabatteria rapido 2 A
<b>736 0007</b>		Cinghie per il trasporto*

\* inclusi nella fornitura standard

<b>Modello</b>	<b>ADSG 15</b>
<b>ART.</b>	<b>735 0000</b>
<b>DATI TECNICI</b>	
Capacità (flusso)	48 - 90 l/h
Pressione della pompa	3,2 - 4,6 bar
Volume serbatoio	15 l
Pressione di lavoro	1,2 - 4,5 bar
Massima temperatura dell'acqua	40 °C
Voltaggio Batteria	18 DC V
Tipo di batteria	(ioni di litio)
Capacità batteria	2,0 Ah
Durata massima batteria	2 - 3 h
Tempo di carica	5 h
Dimensioni	344x241x486 mm
Peso	4,3 kg

\*I dati sopra riportati non sono impegnativi e a discrezione del costruttore possono essere modificati.

## IDROPULITRICI

### IDROPULITRICE AD ACQUA FREDDA

#### HDR-K

- Pratici supporti per pistola a spruzzo manuale, lancia, tubo flessibile ad alta pressione e cavo elettrico
- Pulisce senza schizzi d'acqua
- Total Stop System (TSS)
- Pompa a 3 pistoni assiali comandati dal piattello oscillante, testa in alluminio e pistoni in acciaio inox temprato
- Motore monofase con protezione termica
- Valvola di by-pass automatica con azzeramento della pressione
- Funziona solo in posizione verticale
- Sistema di attacco rapido CLICK-FAST
- Elevata capacità pulente nonostante il design compatto
- Leggera e facile da trasportare e riporre, modello portatile con due ruote e maniglia



**DIY**

Do it Yourself



Modello	HDR-K 39-12
<b>ART.</b>	<b>710 1391</b>
<b>DATI TECNICI</b>	
Pressione di lavoro	80 bar
Pressione massima	120 bar
Portata massima	390 l/h
Temperatura massima	50° C
Lunghezza cavo elettrico	5 m
Potenza motore 230 V ~50 Hz	1,5 kW
Numero giri motore	3.400 rpm
Lunghezza tubo flessibile ad alta pressione	5 m
Rinforzo per pressione tubo flessibile	tessuto
Dimensioni	280x240x650 mm
Peso	5,9 kg

#### DOTAZIONE DI SERIE

- Pistola a spruzzo manuale
- Lancia
- Pulitrice per superfici
- Tubo flessibile ad alta pressione da 5 m
- Ugello schiuma con serbatoio da 0,5 l
- Ugello ad alta pressione regolabile
- Ugello rotante monogetto

#### ACCESSORI OPZIONALI

<b>732 1101</b>		Detergente HDR-A 1l	<b>711 3001</b>		Atomizzatore*
<b>732 1110</b>		Detergente HDR-A 10l	<b>711 3002</b>		Schiumatore*
<b>732 1201</b>		Detergente HDR-N 1l	<b>711 4000</b>		Tubo ad alta pressione 5 m*
<b>732 1210</b>		Detergente HDR-N 10l	<b>711 4005</b>		Kit pulizia 16 m
<b>732 1301</b>		Detergente HDR-S 1l	<b>711 4006</b>		Estensione flessibile tubo 8 m
<b>732 1310</b>		Detergente HDR-S 10l	<b>711 5000</b>		Spazzola lavaggio universale
<b>732 1901</b>		Detergente universale UR-Spezial 1l	<b>711 5001</b>		Spazzola lavaggio rotante
<b>732 1910</b>		Detergente universale UR-Spezial 10l	<b>711 2011</b>		Lancia per pulizia pavimenti
<b>711 1000</b>		Pistola a spruzzo*	<b>711 6001</b>		Filtro acqua
<b>711 2000</b>		Estensione rigida tubo*	<b>711 5003</b>		Spazzola per superfici*
<b>711 3000</b>		Ugello ad alta pressione regolabile*	<b>711 3010</b>		Adattatore per otturatore a baionetta Kärcher

\* inclusi nella fornitura standard

\*I dati sopra riportati non sono impegnativi e a discrezione del costruttore possono essere modificati.



**SPAZZATRICI**

**SPAZZATRICI MANUALI**



**HKM**

- L'innovativo sistema a rulli tandem, grazie alle due spazzole laterali, convoglia i rifiuti, raccolti anche da angoli e bordi, nel serbatoio superiore
- Rulli e spazzole laterali in poliammide, resistenti all'usura
- Leggere e maneggevoli
- Stoccaggio in poco spazio grazie all'impugnatura ripiegabile

**HKM 800**

- Resistente telaio in plastica rinforzata con fibre di vetro
- Raccoglie detriti di ogni grandezza, dalla carta alle lattine di bevande
- Regolazione in altezza facile e senza utensili delle spazzole a rulli
- Grande larghezza operativa grazie a 2 spazzole laterali regolabili in altezza

- Grande serbatoio di raccolta, facile da svuotare
- Sistemabile in verticale
- Silenziosa

**HKM 700**

- Adatta per pavimenti piani e piccoli rifiuti
- Contenitore per rifiuti facile da svuotare

**DOTAZIONE DI SERIE  
HKM 700 - HKM 800**

- 2 spazzole laterali
- 2 rulli di trasporto



730 4008



730 4007

Modello	HKM 700	HKM 800
<b>ART.</b>	<b>730 4007</b>	<b>730 4008</b>
<b>DATI TECNICI</b>		
Tipo di azionamento	Manuale	Manuale
Superficie di pulizia	500 – 1 000 m <sup>2</sup>	500 – 1 000 m <sup>2</sup>
Ampiezza di lavoro senza scopa laterale	-	470 mm
Ampiezza di lavoro con due scope	700 mm	800 mm
Capacità di spazzatura	2800 m <sup>2</sup> /h	2800 m <sup>2</sup> /h
Serbatoio di raccolta	20 l	40 l
Dimensioni	680x580x200 mm	800x660x330 mm
Peso	10 kg	14 kg

**ACCESSORI PER SPAZZATRICI**

Modello		HKM 700	HKM 800
<b>ART.</b>			
<b>731 1410</b>		Spazzola laterale ●	
<b>731 1411</b>		Rullo trasportatore ●	
<b>731 1408</b>		Spazzola laterale	●
<b>731 1409</b>		Rullo trasportatore	●

\*I dati sopra riportati non sono impegnativi e a discrezione del costruttore possono essere modificati.

## ASPIRATORI

### ASPIRATORE UMIDO/SECCO

#### flexCAT

- Design compatto per un comodo trasporto e stoccaggio
- Filtro a cartuccia HEPA F9 lavabile e riutilizzabile per l'aspirazione di liquidi e materiale secco senza cambiare il filtro
- Pratica funzione di soffiaggio per rimuovere lo sporco ove non sia possibile passare l'aspirapolvere
- Include batteria rimovibile da 2,0 Ah e caricabatteria, supporto (staffa) per accessori e tubo

#### DOTAZIONE DI SERIE

- Tubo Ø 35 mm / 0,5 m con attacchi
- Caricabatteria 0,4A
- Batteria agli ioni di litio 18V 2,0 Ah
- Filtro cartuccia HEPA F9
- Bocchetta per tappeti
- Bocchetta tonda
- Bocchetta tonda con spazzola
- Bocchetta piatta



Modello	flexCAT 18B
<b>ART.</b>	<b>700 3108</b>
<b>DATI TECNICI</b>	
Tipo di aspirazione	umido/secco
Portata aria	1500 l/min
Volume contenitore	7,5 l
Dimensioni tubo flessibile	Ø 35 mm x 0,5 m
Numero motori	1
Raffreddamento motore	Bypass
Livello di pressione acustica	74 dB(A)
Pressione negativa	110 mbar
Materiale serbatoio	plastico
Dimensioni	410x256x322 mm
Peso	4,1 kg
Voltaggio batteria	18 V
Tipo Corrente	DC
Tipo batteria	ioni di litio
Capacità batteria	2,0 Ah
Voltaggio caricabatterie	100 - 240 V
Frequenza caricabatterie	50 - 60 Hz
Corrente caricabatterie	0,4 A



Pratici accessori già inseriti sull'aspiratore



Batteria 2,0 Ah, permette di lavorare senza cavo con la massima praticità di utilizzo

### ACCESSORI OPZIONALI

<b>701 3540</b>		Tubo di aspirazione 0,5 m con attacchi	<b>701 3543</b>		Filtro cartuccia HEPA
<b>701 3542</b>		Batteria 18V 2,0 Ah	<b>701 3544</b>		Bocchetta per tappeti
<b>701 3547</b>		Batteria 18V 4Ah lunga durata	<b>701 3545</b>		Bocchetta piatta per fessure
<b>701 3541</b>		Caricabatteria 0,4 A	<b>701 3351</b>		Spazzola tonda
<b>701 3548</b>		Caricabatteria rapido 2,0 A			

**ASPIRATORI**

**ASPIRAPOLVERE PER USO DOMESTICO**



**dryCAT**

- Filtro con cartuccia HEPA F9 lavabile e riutilizzabile
- Il filtro scarico aria ha un'ampia superficie che assicura una potenza di aspirazione costante; la pulizia avviene manualmente
- Tubo di aspirazione estensibile da 0,5 a 1,6m
- Pulizia del filtro manuale

**dryCat 15B**

- Fornito con batteria agli ioni di litio da 2,0 Ah (durata 15 min circa) e caricatore batteria da 4,0 Ah (disponibile come accessorio)
- Batteria compatibile con altri dispositivi Cleancraft

**DOTAZIONE DI SERIE dryCAT 15**

- Cavo 6 m
- Tubo 0,5 m x ø 32 mm
- Bocchetta tonda
- Bocchetta tonda con spazzola
- Silenziatore
- Cinghie per il trasporto
- Bocchetta piatta per fessure

**DOTAZIONE DI SERIE dryCAT 15B**

- Batteria Samsung 180V 2Ah
- Batteria 0,4 A
- Tubo 0,5 m x ø 32 mm
- Bocchetta tonda con spazzola
- Bocchetta piatta per fessure
- Cinghie per il trasporto



Modello	dryCAT 15	dryCAT 15B
ART.	700 2105	700 2106
<b>DATI TECNICI</b>		
Tipo aspirazione	secco	secco
Portata d'aria	23 l/min	11 l/min
Superficie filtrante	1550 cm <sup>2</sup>	1550 cm <sup>2</sup>
Livello di pressione acustica	160 mbar	70 mbar
Volume serbatoio	5 l	5 l
Materiale serbatoio	Plastica	Plastica
Ø tubo	32 mm	32 mm
Numero di motori	1	1
Raffreddamento motore	Bypass	Bypass
Pressione negativa	74 dB(A)	63 dB(A)
Dimensioni	277 x 208 x 327 mm	277 x 208 x 327 mm
Peso	3,45 kg	3,4 kg
Potenza assorbita	0,85 kW	0,2 kW
Voltaggio	230 V	-
Voltaggio batteria	-	18 V
Tipo di corrente	AC	DC
Tipo di batteria	-	ioni di litio
Capacità batteria	-	2,0 Ah
Voltaggio caricabatteria	-	100 - 240 V
Frequenza caricabatteria	-	50 Hz
Corrente caricabatteria	-	0,4 A

**ACCESSORI OPZIONALI**

		dryCAT 15	dryCAT 15B
<b>701 3550</b>	Tubo di aspirazione	●	●
<b>701 3551</b>	Spazzola tonda	●	●
<b>701 3552</b>	Bocchetta piatta	●	●
<b>701 3553</b>	Cinghie per il trasporto	●	●
<b>701 3554</b>	Filtro aria	●	●
<b>701 3555</b>	Silenziatore	●	
<b>701 3556</b>	Set 3 tubi	●	●
<b>701 3542</b>	Batteria 18V / 2,0 Ah		●
<b>701 3547</b>	Batteria 18V / 4,0 Ah lunga durata		●
<b>701 3541</b>	Caricabatteria 0,4 A		●
<b>701 3548</b>	Caricabatteria rapido 2,0 A		●

## ASPIRATORI

### ASPIRAPOLVERE PER USO INDUSTRIALE



#### dryCAT

- Versione a secco per aspirare trucioli, polveri e particelle solide con pulizia automatica del filtro
- Filtro a cartuccia con superficie filtrante estremamente ampia per una potenza di aspirazione costante
- Motore con filtro antirumore per assicurare un funzionamento silenzioso
- Motore dotato di avvolgimenti in rame e salvamotore
- Tubi di aspirazione a innesto in 2 parti in plastica, molto leggeri, elastici e flessibili sopportano carichi elevati e qualsiasi tipo di torsione
- Presa integrata per il collegamento di utensili elettrici
- Contenitore con sistema di blocco sul raccordo per il tubo flessibile per evitare che si stacchi durante l'uso
- Clip in nylon resistenti per il fissaggio della testata al contenitore
- Design ergonomico della testa con gancio per cavo

#### DOTAZIONE DI SERIE

- Tubo flessibile 4 m
- Impugnatura con controllo aspirazione
- Tubi rigidi collegabili
- Bocchetta pavimenti a secco
- Spazzola rotonda
- Bocchetta piatta
- Riduttore
- Adattatore
- Adattatore universale
- Filtro a cartuccia



Modello	dryCAT 133 IRSC
<b>ART.</b>	<b>700 2135</b>
<b>DATI TECNICI</b>	
Tipo di aspirazione	a secco
Potenza motore 230 V 50 Hz	1 kW
Portata aria	3333 l/min
Volume contenitore	33 l
Ø tubo flessibile	38 mm
Numero motori	1
Livello di pressione acustica	72dB(A)
Lunghezza cavo	8,5 m
Materiale serbatoio	acciaio inox
Pressione negativa	223 mbar
Dimensioni	430 x 430 x 830 mm
Peso	13,8 kg



Supporto per tubo di aspirazione



Filtro a cartuccia

### ACCESSORI OPZIONALI

<b>701 0210</b>	Kit antistatico tubi, prolunghe e bocchette	<b>701 3000</b>	Bocchetta per tappezzeria
<b>701 0253</b>	Sacchetto filtro da 15 litri, 5 pz	<b>701 3001</b>	Bocchetta a becco piatto Ø 36 mm
<b>701 0256</b>	Filtro a cartuccia	<b>701 3002</b>	Adattatore universale Ø 36 / 32 / 26 mm
<b>701 0450</b>	Connettore per tubo di aspirazione Ø 38 mm	<b>701 3055</b>	Tubo Ø 29 mm / 5 m con attacco per elettroutensile

\*I dati sopra riportati non sono impegnativi e a discrezione del costruttore possono essere modificati.



**ASPIRATORI**

**ASPIRATORE UMIDO/SECCO**



**wetCAT**

- Per la pulizia a secco, la pulizia ad umido e la pulizia della moquette
- Con funzione soffiaggio per la pulizia di vuoti e spazi difficili da raggiungere
- Solido design ergonomico e pratico, fusto raccolto in materiale plastico
- 4 ruote pivotanti, ampia gamma di accessori alloggiati in un comodo vano porta accessori, gancio portacavo, filtro in tessuto



<b>Modello</b>	wetCAT 118
<b>ART.</b>	<b>700 1118</b>
<b>DATI TECNICI</b>	
Tipo di aspirazione	a umido/secco
Potenza max	1,2 kW
Portata aria	1750 l / min
Volume contenitore	18 l
Ø tubo flessibile	32 mm x 1,5 m
Numero motori	1
Raffreddamento motore	Bypass
Livello di pressione acustica	79 dB(A)
Alimentazione	230 V / 50 Hz
Lunghezza cavo	8,5 m
Pressione negativa	160 mbar
Materiale serbatoio	plastico
Dimensioni	317 x 330 x 437 mm
Peso	5,8 kg

**DOTAZIONE DI SERIE**

- Filtro spugna
- Bocchetta per pavimenti con inserto a umido / secco
- Bocchetta piatta con adattatore
- Filtro a cartuccia
- Tubo di aspirazione con gomito 1,5 m
- 3 tubi rigidi di aspirazione in alluminio Ø 32 mm lunghezza 330 mm
- Sacchetto filtro di carta

**ACCESSORI OPZIONALI**

<b>701 3470</b>		Filtro in tessuto	<b>701 3451</b>		Tubo 1,5 m con attacco maniglia per la regolazione del flusso di aria
<b>701 3471</b>		Filtro in spugna	<b>701 3452</b>		Tubi di aspirazione in alluminio Ø 32 mm / 3 pz x 0,33 m
<b>701 3472</b>		Bocchetta per pavimenti con inserto a umido/secco / tappeti	<b>701 3475</b>		Sacchetto filtro in carta
<b>701 3473</b>		Bocchetta piatta e spazzola inseribile	<b>701 3476</b>		Kit di base: 5 sacchetti filtro in carta 1 filtro a cartuccia

## ASPIRATORI

### ASPIRATORE UMIDO/SECCO



#### wetCAT

- Versione a umido/secco per aspirare liquidi, trucioli e parti molto piccole di altri materiali solidi
- Tutti i motori sono dotati di avvolgimenti in rame e salvamotore
- La guarnizione speciale tra la parte superiore e il contenitore resiste ai residui di olio e sostanze chimiche senza perdere elasticità

- 2 tubi rigidi a incastro in alluminio rivestito con materiale plastico, leggeri e solidi
- Tubo flessibile ed elastico, resistente ai carichi elevati e a qualsiasi tipo di torsione
- Contenitore con sistema di blocco sul raccordo per il tubo flessibile per evitare che si stacchi durante l'uso

- Design ergonomico della parte superiore con gancio per il cavo
- Motori con filtro antirumore per assicurare un funzionamento silenzioso
- Presa integrata per il collegamento di elettrodomestici

Modello	wetCAT 116 E
ART.	700 1120
DATI TECNICI	
Tipo aspirazione	a umido/secco
Potenza motore 230 V ~50 Hz	1,1 kW
Portata aria	3333 l/min
Volume contenitore	16 l
Ø tubo flessibile	36 mm
Lunghezza tubo flessibile	2 m
Numero motori	1
Raffreddamento motore	Bypass
Livello di pressione acustica	71,2 dB(A)
Lunghezza cavo	8,5 m
Materiale serbatoio	Plastico
Pressione negativa	238 mbar
Dimensioni	400x400x640 mm
Peso	10,4 kg



#### DOTAZIONE DI SERIE

- Tubo flessibile 2 m
- Impugnatura con controllo aspirazione
- Tubo rigido a incastro
- Bocchetta pavimenti con spazzola retraibile

- Bocchetta tappezzerie
- Bocchetta rotonda con spazzola
- Bocchetta piatta
- Filtro nanotech

### ACCESSORI OPZIONALI

701 3023		Filtro in poliestere	701 3021		Tubo flessibile Ø 36 mm
701 3000		Bocchetta per tappezzeria	701 3022		Tubo flessibile Ø 36 mm / 2,0 m con adattatore*
701 3012		Bocchetta per pavimenti con inserti a umido / secco / tappeti	701 3019		Impugnatura con controllo aspirazione*
701 3013		Inserto per tappeti / moquette per bocchetta pavimenti	701 3001		Bocchetta a becco piatto Ø 36 mm*
701 3014		Inserto con bordo in gomma per bocchetta pavimenti	701 3020		Adattatore tubo flessibile / serbatoio
701 3015		Inserto in gomma rigida per bocchetta pavimenti	701 0100		Sacchetti filtro di carta (10 pz)
701 3016		Bocchetta combinata con spazzola retraibile*	701 0252		Sacchetti filtro - capacità 3 l (5 pz)
701 3017		Tubo rigido Ø 36 mm Alluminio / Plastica 0,5 m*	701 3010		Prefiltro igienico / Kit completo
701 3018		Spazzola rotonda*	701 3011		Prefiltro igienico*

\* incluso nella dotazione standard

\*I dati sopra riportati non sono impegnativi e a discrezione del costruttore possono essere modificati.

## ASPIRATORI

### ASPIRAPOLVERE PORTATILE

#### dryCAT

- Aspirapolvere a secco leggero e compatto
- Portatile con una tracolla mentre è in funzione
- Molto maneggevole, si rivela utile per aspirare in spazi ristretti e di difficile accesso
- Il filtro a cartuccia con superficie filtrante molto ampia ed il sistema di pulizia filtro "easy push" garantiscono una potenza di aspirazione costante
- Tubo flessibile ed elastico, resistente ai carichi elevati e a qualsiasi tipo di torsione
- Supporti per tubo flessibile e bocchette
- Alloggiamento in plastica di altissima qualità che può essere montato su un carrello **opzionale**



#### DOTAZIONE DI SERIE

- Tubo flessibile 0,5 - 1,5 m
- Impugnatura con controllo aspirazione
- Bocchetta rotonda con spazzola
- Bocchetta per fughe
- Tracolla
- Filtro a cartuccia

Modello	dryCAT 16L
ART.	700 2116
<b>DATI TECNICI</b>	
Tipo di aspirazione	a secco
Potenza motore 230 V ~50 Hz	1,2 kW
Portata aria	1500 l / min
Volume contenitore	6 l
Ø tubo flessibile	30,5 mm
Lunghezza tubo flessibile	0,5 - 1,5 m
Numero motori	1
Livello di pressione acustica	76,8 dB(A)
Lunghezza cavo	4,5 m
Materiale serbatoio	materiale plastico
Pressione negativa	230 mbar
Dimensioni	240 x 200 x 400 mm
Peso	4,7 kg



Supporto per tubo di aspirazione



Pratici supporti per bocchette di aspirazione

### ACCESSORI OPZIONALI

<b>701 3150</b>		Carrello	<b>701 3155</b>		Bocchetta per fughe
<b>701 3151</b>		Tubo flessibile 0,5 - 1,5 m Ø 30,5 mm con pezzo di collegamento e impugnatura	<b>701 3156</b>		Bocchetta per tappezzeria
<b>701 3152</b>		Sacchetto filtro tessuto non tessuto (5 pz)	<b>701 3157</b>		Spazzola per polvere in Nylon
<b>701 3153</b>		Filtro salvamotore	<b>701 3158</b>		Boccola-Riduttore
<b>701 3154</b>		Tracolla			

\*I dati sopra riportati non sono impegnativi e a discrezione del costruttore possono essere modificati.

## ASPIRATORI

### ASPIRATORE A ZAINO

#### flexCAT

- Comodo e pratico per lavorare senza fatica anche in spazi particolarmente stretti
- Con cinghie di trasporto imbottite e regolabili, porta accessori e interruttore on/off direttamente sulla cintura
- Motore dotato di protezione contro il surriscaldamento
- Il tubo di aspirazione ruota di 360°
- Contenitore per lo sporco facile da pulire



Modello	flexCAT 104
<b>ART.</b>	<b>700 3115</b>
<b>DATI TECNICI</b>	
Tipo aspirazione	a secco
Potenza motore 230 V ~50	700 W
Volume contenitore	4 l
Portata d'aria	2000 l/min
Ø tubo flessibile	35 mm
Lunghezza tubo flessibile	1,5 m
Numero di motori	1
Raffreddamento motore	Bypass
Livello di pressione acustica	76 dB(A)
Lunghezza cavo	12,5 m
Pressione negativa	200 mbar
Materiale serbatoio	Plastica
Superficie filtrante	1074 cm <sup>2</sup>
Dimensioni	251x226x571 mm
Peso	5,8 kg



#### DOTAZIONE DI SERIE

- Tubo flessibile 1,5 m
- Bocchetta rotonda con spazzola
- Tubo rigido in plastica
- Sacchetto filtro in carta
- Filtro in tessuto
- Bocchetta piatta
- Bocchetta per pavimenti con spazzola pieghevole

### ACCESSORI OPZIONALI

<b>701 3352</b>		Tubi di aspirazione in plastica Ø 34 mm / 2 pz x 0,9 m*	<b>701 3351</b>		Spazzola rotonda*
<b>701 3367</b>		Kit di base: 5 sacchetti filtro di carta 1 filtro sacco in tessuto	<b>701 3354</b>		Filtro in tessuto*
<b>701 3353</b>		Sacchetto filtro di carta*	<b>701 3365</b>		Filtro in tessuto*
<b>701 3366</b>		Bocchetta piatta	<b>701 3360</b>		Bocchetta per pavimenti snodabile*
<b>701 3350</b>		Tubo 1,5 m con attacco a maniglia per la regolazione del flusso di aria*			

\* incluso nella dotazione standard

\*I dati sopra riportati non sono impegnativi e a discrezione del costruttore possono essere modificati.



## TRAPANI

### TRAPANI DA BANCO TRASMISSIONE A CINGHIA TRAPEZOIDALE

- Interruttore di sicurezza di facile comando e interruttore di emergenza separato
- Fermo della profondità di foratura
- Albero mandrino portapunte montato su cuscinetti a sfera di precisione
- Piano di lavoro inclinabile  $\pm 45^\circ$  e ruotabile a  $360^\circ$
- Alta precisione di rotazione concentrica misurata  $\leq 0,03$  mm nella sede dell'attacco mandrino portapunte

- Mandrino autoserrante in fornitura standard
- Leve discesa canotto in un unico pezzo pressofuso in alluminio con impugnature Softgrip
- Basamento massiccio, di ampie dimensioni, con scanalature a T, fortemente rinforzato da nervature nella parte posteriore

#### DQ 18 / DQ 22

- Tavola trapano lavorata con precisione con scanalature a T disposte in diagonale e canalina dell'acqua di raffreddamento tutt'intorno

#### DQ 22

- Schermo di protezione di ampie dimensioni, regolabile in altezza, con interruttore di sicurezza

#### DQ 22 da 400 V

- Con invertitore marcia destra-sinistra



DQ 14

#### DOTAZIONE DI SERIE DQ 14

- Mandrino autoserrante 1-15,9 mm
- Dadi a T



DQ 18

#### DOTAZIONE DI SERIE DQ 18 E DQ 22

- Mandrino autoserrante 1-16 mm
- Cono attacco CM 2 / B16
- Dadi a T



DQ 22



Eventuali accessori opzionali presenti in foto non sono compresi nell'offerta

Modello	DQ 14	DQ 18	DQ 22
<b>ART. (230 V)</b>	<b>3191040</b>	<b>3191042</b>	<b>3191044</b>
<b>ART. (400 V)</b>			<b>3191045</b>
<b>DATI TECNICI</b>			
Potenza motore	350 W ~50 Hz	350 W ~50 Hz	550 W ~50 Hz
Capacità max di foratura su acciaio (S235JR)	Ø 13 mm	Ø 15,9 mm	Ø 16 mm
Capacità max di foratura continua su acciaio (S235JR)	Ø 12 mm	Ø 14 mm	Ø 14 mm
Corsa canotto	52 mm	65 mm	85 mm
Distanza mandrino/colonna	104 mm	127 mm	169 mm
Attacco mandrino	fisso B16	CM 2	CM 2
N° giri mandrino	700-2.500 rpm	600-2.400 rpm	300-2.300 rpm
N° velocità	5	5	12
Dimensioni tavola	170x170 mm	200x200 mm	270x270 mm
Dimensioni scanalature a T	14 mm, 2 diagonali	14 mm, 2 diagonali	14 mm, 2 diagonali
Capacità di carico della tavola	8 kg	12 kg	15 kg
Tavola trapano ruotabile/inclinabile	$360^\circ / \pm 45^\circ$	$360^\circ / \pm 45^\circ$	$360^\circ / \pm 45^\circ$
Distanza max mandrino/tavola	250 mm	319 mm	460 mm
Dimensioni base	138x128 mm	145x143 mm	191x187 mm
Distanza max mandrino/base	340 mm	518 mm	639 mm
Ø colonna	Ø 46 mm	Ø 60 mm	Ø 70 mm
Dimensioni	472x283x634 mm	568x319x849 mm	700x351x1006 mm
Peso netto	18,5 kg	28,5 kg	41,7 kg

Per accessori opzionali consultare il volume "55-1" sezione "13" pagine 40÷44

## TRAPANI

### TRAPANI A COLONNA TRASMISSIONE A CINGHIA TRAPEZOIDALE

- Piano di lavoro di precisione, inclinabile  $\pm 45^\circ$  e ruotabile a  $360^\circ$
- Basamento massiccio, di ampie dimensioni, con scanalature, fortemente rinforzato da nervature nella parte posteriore
- Migliore trasmissione di potenza tramite pulegge in alluminio in combinazione con cinghie trapezoidali di qualità GATES dentate
- Alta precisione di rotazione

- concentrata misurata  $\leq 0,03$  mm nella sede dell'attacco mandrino portapunte
- Albero mandrino portapunte montato su cuscinetti a sfera di precisione
- Mandrino autoserrante in fornitura standard
- Interruttore di sicurezza di facile comando conforme a IP54. Interruttore di emergenza separato
- Copertura cinghie trapezoidali con interruttore di sicurezza

**DQ 32**

- Marcia destra-sinistra

**DOTAZIONE DI SERIE**

- Mandrino autoserrante 1-16 mm
- Cono attacco CM 3 / B16 (DQ 25)
- Cono attacco CM 4 / B16 (DQ 32)
- Dadi a T



DQ 25



DQ 32



Eventuali accessori opzionali presenti in foto non sono compresi nell'offerta

Modello	DQ 25	DQ 32
ART. (400 V)	3191047	3191049
<b>DATI TECNICI</b>		
Potenza motore	750 W / 3Ph ~50 Hz	1,1 kW / 3Ph ~50 Hz
Capacità max di foratura su acciaio (S235JR)	$\varnothing$ 25 mm	$\varnothing$ 30 mm
Capacità max di foratura continua su acciaio (S235JR)	$\varnothing$ 20 mm	$\varnothing$ 25 mm
Corsa canotto	80 mm	120 mm
Distanza mandrino/colonna	181 mm	254 mm
Attacco mandrino	CM 3	CM 4
N° giri mandrino	200-2.440 rpm	120-1.810 rpm
N° velocità	12	9
Dimensioni tavola	280x280 mm	355x355 mm
Dimensioni scanalature a T	14 mm, 2 diagonali	14 mm, 2 diagonali
Capacità di carico della tavola	40 kg	55 kg
Tavola trapano ruotabile/inclinabile	$360^\circ / \pm 45^\circ$	$360^\circ / \pm 45^\circ$
Distanza max mandrino/tavola	690 mm	640 mm
Dimensioni base	500x300 mm	575x350 mm
Area di lavoro base	200x260 mm	230x295 mm
Dimensioni / Distanza / N° scanalature a T base	15 mm / 120 mm / 2	15 mm / 138 mm / 2
Distanza max mandrino/base	1.200 mm	1.170 mm
$\varnothing$ Colonna	$\varnothing$ 73 mm	$\varnothing$ 92 mm
Dimensioni	700x350x1.620 mm	850x390x1.660 mm
Peso netto	71 kg	120 kg

Per accessori opzionali consultare il volume "55-1" sezione "13" pagine 40÷44

\*I dati sopra riportati non sono impegnativi e a discrezione del costruttore possono essere modificati

## TRAPANI

### TRAPANO DA BANCO CON REGOLAZIONE CONTINUA DEL NUMERO DEI GIRI E DISPLAY LCD DIGITALE

- Trasmissione con pulegge in alluminio
- Interruttore di emergenza
- Albero mandrino portapunte montato su cuscinetti a sfera di precisione
- Precisione di rotazione concentrica misurata  $\leq 0,03$  mm nella sede dell'attacco mandrino portapunte
- Display LCD antiriflesso, visualizzazione digitale del numero dei giri, regolazione numero giri tramite potenziometro
- Tastiera a membrana resistente allo sporco e all'acqua, facile da pulire
- Illuminazione a LED integrata nella testa portapunte a destra e sinistra. Anti abbaglio
- Dispositivo di protezione del mandrino regolabile in altezza con microinterruttore
- Tavola trapano lavorata con precisione con scanalature a T disposte parallelamente
- Basamento massiccio con scanalature a T
- Tavola trapano ruotabile
- Convertitore di frequenza Sinamics V20



Eventuali accessori opzionali presenti in foto non sono compresi nell'offerta

Modello	DX 17E
<b>ART. (230 V)</b>	<b>3020168</b>
<b>DATI TECNICI</b>	
Potenza motore	1 kW ~50 Hz
Capacità max di foratura su acciaio (S235JR)	Ø 16 mm
Capacità max di foratura continua su acciaio (S235JR)	Ø 13 mm
Distanza mandrino/colonna	235 mm
Attacco mandrino	CM 2
Corsa canotto	60 mm
N° giri mandrino	50 - 4.000 rpm
N° velocità	n° giri regolabile elettronicamente
Dimensioni tavola	290x290 mm
Dimensioni scanalature a T (tavola)	10 mm
Numero scanalature a T (tavola)	2
Distanza scanalature a T (tavola)	100 mm
Tavola trapano ruotabile	360°
Distanza min/max mandrino/tavola	98-315 mm
Dimensioni base	290x280 mm
Dimensioni scanalature a T (base)	14 mm
Numero scanalature a T (base)	2
Distanza scanalature a T (base)	100 mm
Distanza min/max mandrino/base	385 mm
Ø Colonna	60 mm
Dimensioni	425x475x980
Peso netto	73 kg
Per accessori opzionali consultare il volume "55-1" sezione "13" pagine 40+44	



## TRAPANI

### TRAPANO A INGRANAGGI A COLONNA CON TAVOLA A CROCE

- Fusione robusta e massiccia
- Alta silenziosità di funzionamento grazie agli ingranaggi di avanzamento rettificati in bagno d'olio
- Ampia gamma di velocità da 95 - 3.200 rpm con cambio meccanico/elettrico
- Motore elettrico di qualità a due velocità
- Testa e tavola sono regolabili in altezza
- Rotazione destra/sinistra
- Testa orientabile  $\pm 45^\circ$
- Fermo della profondità di foratura
- Regolazione altezza della testa portapunte
- Cambio semplice della velocità grazie al selettore situato sulla parte anteriore
- Discesa micrometrica canotto tramite volantino
- Fermo della profondità di foratura regolabile con scala millimetrica
- Colonna fusa in ghisa a parete spessa per un'elevata rigidità e stabilità
- Schermo di protezione regolabile in altezza, di ampie dimensioni con microinterruttore
- Pannello di controllo di facile utilizzo
- Funzione di filettatura

#### TAVOLA A CROCE

- Ampie dimensioni
- Avanzamento tramite 3 volantini
- Le guide possono essere regolate con precisione tramite lardoni conici
- Scala di lunghezza graduata incorporata nella tavola a croce
- Finecorsa regolabili



Modello	DH 40CT
<b>ART. (400 V)</b>	<b>3034349</b>
<b>DATI TECNICI</b>	
Potenza motore ~ 50 Hz	1,1 / 1,5 kW
Capacità max di foratura su acciaio (S235JR)	$\varnothing$ 32 mm
Capacità max di foratura continua su acciaio (S235JR)	$\varnothing$ 25 mm
Dimensioni max fresa a manicotto	76 mm
Dimensioni max fresa a candela	25 mm
Corsa canotto	120 mm
Attacco mandrino	CM 4
$\varnothing$ canotto	75 mm
Distanza mandrino/colonna	280 mm
Inclinazione testa	$\pm 45^\circ$
N° giri mandrino	95 - 3200 rpm
N° velocità elettriche/meccaniche	2/6
Distanza max mandrino/tavola a croce	600 mm
Dimensioni tavola a croce	730 x 210 mm
Dimensioni / N° / Distanza scanalature a T	14 / 3 / 63
Carico consentito sulla tavola	50 kg
Distanza mandrino/basamento	1180 mm
Dimensioni basamento	670 x 495 mm
Corsa asse X - Y - Z	480 - 180 - 560 mm
Dimensioni	1060 x 2090 x 745 mm
Peso netto	370 kg
<b>DOTAZIONE DI SERIE</b>	
Mandrino a cremagliera	1 - 13 mm B 16
Riduzione	CM 4 - 3
Mandrino	CM 4 / B16
Asta di trazione	M 16
Dadi a T	•
Chiavi di servizio	•
Per accessori opzionali consultare il volume "55-1" sezione "13" pagine 40-44	

Eventuali accessori opzionali presenti in foto non sono compresi nell'offerta

ART.	ACCESSORI OPZIONALI
<b>335 4001</b>	Set parallele per morse, 20 pz
<b>335 6155</b>	Contropunta con altezza regolabile RST 1
<b>335 6150</b>	Tavola a dividere orizzontale verticale RT150
<b>335 2017</b>	Cassetta staffaggio SPW 12, 58 pz
<b>0265N05120</b>	Morsa di precisione 120 mm
<b>MORSE A VITE</b>	
<b>026OP0100</b>	BSI 100
<b>026OP0140</b>	BSI 140
<b>024OP0100</b>	BSI-Q 100
<b>024OP0140</b>	BSI-Q 140



## TRAPANI

### TRAPANO-FRESATRICE UNIVERSALE DI PRECISIONE CON CAMBIO A 12 VELOCITÀ

- Fusione robusta e massiccia
- Alta silenziosità di funzionamento grazie agli ingranaggi di avanzamento rettificati in bagno d'olio
- Ampia gamma di velocità
- Motore elettrico a due velocità
- Marcia destra-sinistra
- Lardoni conici regolabili
- Fermo della profondità di foratura
- Pannello di controllo di facile comando
- Interruttore di emergenza
- Selettore per modo operativo/senso di rotazione
- Funzione di maschiatura
- Schermo di protezione regolabile in altezza, di ampie dimensioni con microinterruttore
- Tavola a croce massiccia con superficie lavorata di precisione, scanalature a T
- Lardoni conici regolabili
- Regolabile tramite 3 volantini
- Scala di lunghezza graduata incorporata nella tavola a croce facilmente leggibile
- Cambio velocità meccanico tramite selettori
- Avanzamento fine del canotto mezzo volantino di facile comando
- Colonna con guide a coda di rondine raschiettate a mano
- Fermi di fine corsa meccanici e regolabili

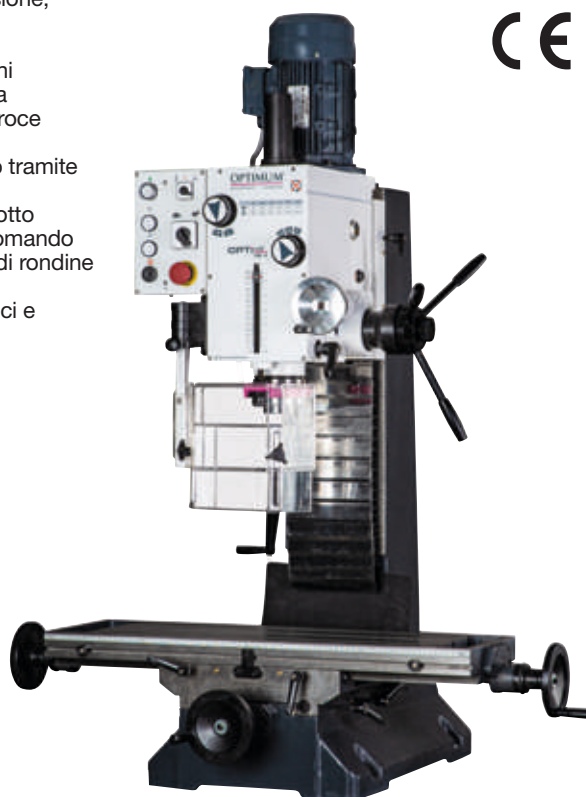

Eventuali accessori opzionali presenti in foto non sono compresi nell'offerta

ART.	ACCESSORI OPZIONALI
<b>335 4001</b>	Set parallele per morse, 20 pz
<b>335 6155</b>	Contropunta con altezza regolabile RST 1
<b>335 6150</b>	Tavola a dividere orizzontale-verticale RT150
<b>335 4100</b>	Morsa di precisione FMS 100
<b>335 2017</b>	Cassetta staffaggio SPW 12, 58 pz
<b>335 3014</b>	Basamento universale 650x550x750 mm
<b>335 2002</b>	Impianto di refrigerazione universale 230 V
<b>338 1012</b>	Supporto antivibrante con dispositivo di livellamento (necessari 4 pz)
<b>335 0214</b>	Fresa porta inserti CM 4
<b>335 2094</b>	Mandrino porta pinze CM 4 / M16
<b>335 2981</b>	Piedini antivibranti SE 55

Modello	<b>MB 4</b>
<b>ART. (400 V)</b>	<b>3338451</b>
<b>DATI TECNICI</b>	
Potenza motore ~ 50 Hz	1,1 / 1,5 kW
Capacità max di foratura su acciaio (S235JR)	Ø 32 mm
Capacità max di foratura continua su acciaio (S235JR)	Ø 28 mm
Dimensioni max fresa a manicotto	63 mm
Dimensioni max fresa a candela	28 mm
Corsa canotto	120 mm
Ø canotto	75 mm
Attacco mandrino	CM 4
Distanza mandrino/colonna	275 mm
N° giri mandrino	95 – 3200 rpm
N° velocità	12
Inclinazione testa	± 45°
Dimensioni tavola a croce	800x240 mm
Distanza mandrino/tavola a croce	460 mm
Dimensioni scanalature a T	14 mm
N° scanalature a T	3
Distanza scanalature a T	63 mm
Corsa asse X – Y – Z	450 – 195 - 430 mm
Dimensioni	1155x775x1420 mm
Peso netto	320 kg
<b>DOTAZIONE DI SERIE</b>	
Adattatore	CM 4 – CM 3
Asta di trazione	M 16
Chiavi di servizio	•
Per accessori opzionali consultare il volume "55-1" sezione "13" pagine 40+44	

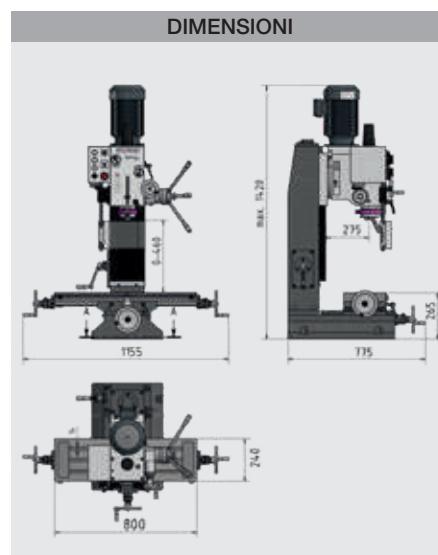

## TRAPANI FRESATRICI

### TRAPANI FRESATRICI CON AZIONAMENTO ELETTRONICO A REGOLAZIONE CONTINUA

#### MH 20VLD CON DISPLAY DIGITALE DRO 5

- Viti trapezoidali con gioco regolabile
- Guida a coda di rondine stabile e rettificata di precisione, raschiata con lardoni conici regolabili senza gioco
- Guide rettificata e raschiata a mano (coppette dell'olio per la lubrificazione)
- Cuscinetti a sfere obliqui montati su due file negli assi, regolabili senza gioco
- Impianto elettrico di sicurezza da 24 V
- Protezione a soffietto della guida
- Marcia destra-sinistra
- Schermo di protezione regolabile in altezza con microinterruttore
- I tre assi sono predisposti per il montaggio veloce dei nastri magnetici
- Tavola a croce massiccia con superficie lavorata di precisione e scanalature a T, regolabile tramite 3 volantini, lardoni conici regolabili
- Cuscinetti a rulli conici di elevata precisione di rotazione concentrica misurata  $\leq 0,015$  mm nella sede del mandrino portautensili
- Pannello di controllo di facile comando, display digitale per la visualizzazione digitale del numero di giri facilmente leggibile
- Pulsante arresto di emergenza
- Potente motore a corrente continua controllo permanente del numero giri
- Il rapporto trasmissione a due velocità consente un'efficace trasmissione di potenza del motore
- Elettronica di controllo con comando a relé integrato
- Disposizione dei collegamenti tramite catena

Trasmissione con ingranaggi in polimero ad alta resistenza meccanica



Eventuali accessori opzionali presenti in foto non sono compresi nell'offerta

Modello	MH 20V	MH 20VL	MH 20VLD
ART. (230 V)	056OP8131	056OP8132	056OP8133
<b>DATI TECNICI</b>			
Potenza motore	750 W ~50 Hz	750 W ~50 Hz	750 W ~50 Hz
Capacità max di foratura su acciaio (S235JR)	Ø 16 mm	Ø 16 mm	Ø 16 mm
Capacità max di foratura continua su acciaio (S235JR)	Ø 12 mm	Ø 12 mm	Ø 12 mm
Dimensioni max fresa a manicotto	Ø 52 mm	Ø 52 mm	Ø 52 mm
Dimensioni max fresa a candela	Ø 20 mm	Ø 20 mm	Ø 20 mm
Corsa canotto	50 mm	50 mm	50 mm
Attacco mandrino	CM 2	CM 2	CM 2
Distanza mandrino/colonna	170 mm	170 mm	170 mm
Inclinazione testata	± 60°	± 60°	± 60°
N° giri mandrino	100 - 3.000 rpm	100 - 3.000 rpm	100 - 3.000 rpm
N° velocità	2 - n° giri regolabile elettronicamente		
Dimensioni tavola a croce	510x180 mm	700x180 mm	700x180 mm
Distanza mandrino/tavola a croce	255 mm	255 mm	255 mm
Dimensioni scanalature a T	12 mm	12 mm	12 mm
N° scanalature a T	3	3	3
Distanza scanalature a T	63 mm	63 mm	63 mm
Carico max consentito sulla tavola	40 kg	50 kg	50 kg
Corsa asse X-Y-Z	280/175/210 mm	480/175/210 mm	480/175/210 mm
Dimensioni	750x650x820 mm	770x714x917 mm	770x714x917 mm
Peso netto	94 kg	99 kg	99 kg

Per accessori opzionali consultare il volume "55-1" sezione "13" pagine 76-88

\*I dati sopra riportati non sono impegnativi e a discrezione del costruttore possono essere modificati

**ACCESSORI PER TRAPANI**

**MORSE A VITE DA MACCHINA**

- Design robusto con ganasce prismatiche
- Vite con filettatura trapezia rullata
- Svariate possibilità di montaggio sulla tavola del trapano grazie alle asole

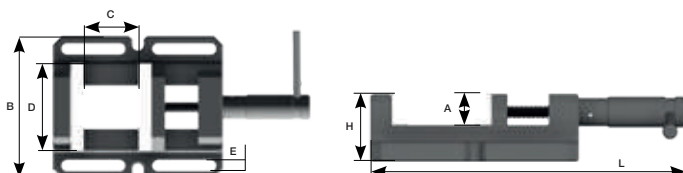

**DATI TECNICI**

ART.	Modello	A	C	D	E	L	B	H	Peso
		mm	mm	mm	mm	mm	mm	mm	kg
<b>305 2630</b>	<b>BME 85</b>	30	69	85	12	235	132	58	2,8
<b>305 2632</b>	<b>BME 100</b>	30	100	100	14	288	160	60	4,0
<b>305 2634</b>	<b>BME 120</b>	30	120	120	14	327	180	63	5,0
<b>305 2636</b>	<b>BME 150</b>	30	165	150	14	428	220	70	8,0

**MORSE A VITE DA MACCHINA**

- Design robusto con ganasce prismatiche
- Vite con filettatura trapezia rullata
- Svariate possibilità di montaggio sulla tavola del trapano grazie alle asole

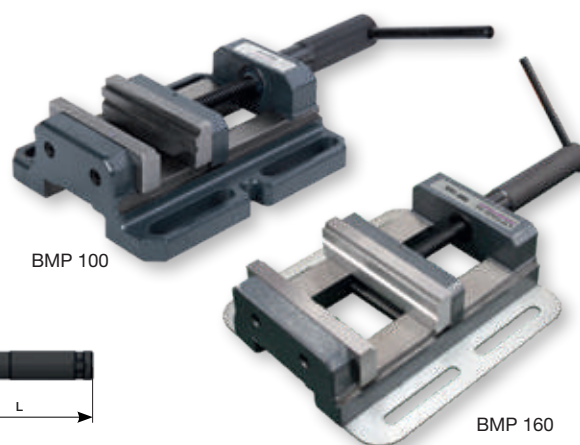
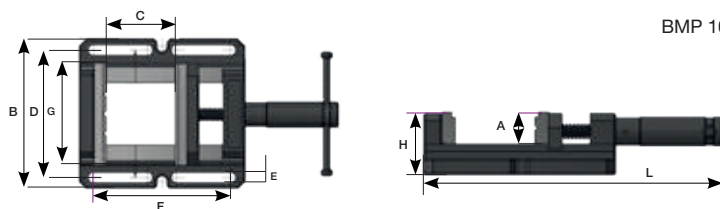

**DATI TECNICI**

ART.	Modello	A	G	C	D	E	F	L	B	H	Peso
		mm	mm	mm	mm	mm	mm	mm	mm	mm	kg
<b>305 2610</b>	<b>BMP 100</b>	30	100	100	133	13	165	294	162	64	5,6
<b>305 2613</b>	<b>BMP 130</b>	35	130	120	163	13	177	334	192	69	7,4
<b>305 2616</b>	<b>BMP 160</b>	40	160	145	205	13	200	420	250	77	13,0
<b>305 2620</b>	<b>BMP 200</b>	50	200	195	245	14,5	280	535	290	87	21,6

## TORNI

### TORNI PARALLELI CON SCATOLA AD INGRANAGGI DI AVANZAMENTO. MODELLO VARIO CON REGOLAZIONE CONTINUA DEL NUMERO DI GIRI

- Bancale prismatico in ghisa grigia con nervature di rinforzo, temprato per induzione e rettificato di precisione
- Guide del bancale temprate e rettificate
- Precisione di rotazione concentrica del naso mandrino  $\leq 0,009$  mm
- Precisione di rotazione concentrica autocentrante  $\leq 0,04$  mm
- Rotazione destra-sinistra innestabile sul pannello di comando
- Vite conduttrice montata su due cuscinetti
- Volantini per slitte con graduazione fine regolabile, divisione 0,04/0,01 mm
- Set ingranaggi cambio per la filettatura
- Interruttore di emergenza e relè di minima tensione
- Motore a corrente continua
- Variazione del numero di giri regolabile tramite potenziometro
- Visualizzatore digitale del numero di giri
- Portautensili a quattro scomparti
- Tutte le slitte regolabili con lardoni conici
- Protezione antitrucioli sulla slitta superiore
- La contropunta si può spostare di  $\pm 5$  mm per la tornitura conica

- Contropunta-cannotto e volantino con divisione fine regolabile 0,02 mm
- Regolazione semplice e rapida della contropunta tramite leva di bloccaggio
- Albero mandrino principale temprato e montato su cuscinetti a rulli conici di precisione
- Cono corto, naso del mandrino temprato

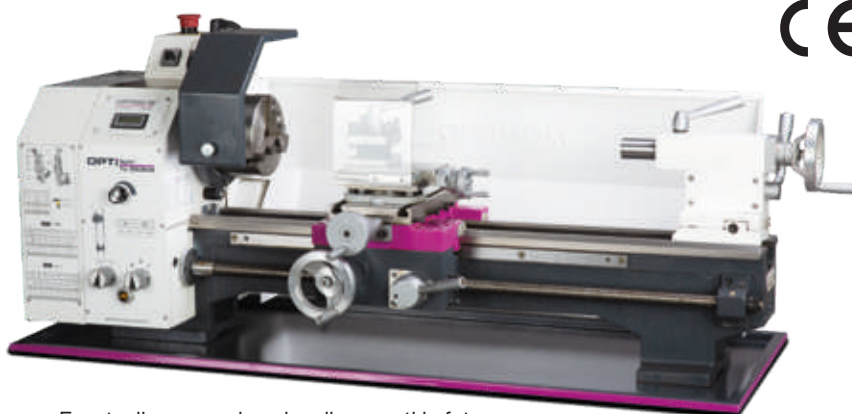

Eventuali accessori opzionali presenti in foto non sono compresi nell'offerta

Modello	2506VB
ART. (230 V)	3425010
DATI TECNICI	
Potenza motore ~ 50 Hz	1,1 kW
Altezza punte	125 mm
Distanza tra le punte	550 mm
Ø tornibile su bancale	246 mm
Larghezza bancale	134 mm
N° giri mandrino	50 – 2500 rpm
N° velocità	2 – n° giri regolabile elettronicamente
Cono mandrino	CM 4
Passaggio barra	Ø 26 mm
Corsa slitta superiore	70 mm
Corsa slitta trasversale	110 mm
Avanzamento longitudinale	0,07 – 0,4 mm/giro
Filettatura a passo metrico	0,2 – 4 mm/giro
Filettatura pollici	56 – 8 fil/1"
Altezza attacco portautensili a 4 scomparti	12 mm
Cono contropunta	CM 2
Corsa contropunta/cannotto	65 mm
Dimensioni	1250x650x420 mm
Peso netto	132 kg
DOTAZIONE DI SERIE	
Autocentrante a tre griffe	Ø 125 mm
Contropunte fisse	CM 2 - CM 4
Parete paraspruzzi e vasca raccogli trucioli	•
Utensili da tornio HSS	•
Portautensili a 4 scomparti	•
Set ingranaggi cambio	•
Chiavi di servizio	•
Per accessori opzionali consultare il volume "55-1" sezione "13" pagine 40÷44	

ART.	ACCESSORI OPZIONALI
<b>344 2874</b>	Autocentrante in ghisa 4 griffe Ø 125 mm (serraggio individuale)
<b>344 2812</b>	Autocentrante in ghisa 4 griffe Ø 125 mm (serraggio concentrico)
<b>344 1312</b>	Flangia per autocentrante Ø 125 mm
<b>344 1352</b>	Piattaforma di serraggio a disco Ø 240 mm
<b>344 1315</b>	Lunetta fissa Ø max 50 mm
<b>344 1310</b>	Lunetta mobile Ø max 34 mm
<b>344 0702</b>	Contropunta girevole CM 2
<b>344 1109</b>	Set pinze di serraggio ER 25, 1 - 16 mm, 15 pz
<b>344 1122</b>	Set pinze di serraggio ER 32, 3 - 20 mm, 18 pz
<b>344 1305</b>	Mandrino portapinze ER 25
<b>338 4301</b>	Portautensili cambio rapido SWH 1-A
<b>900 0401</b>	Montaggio torretta cambio rapido SWH
<b>338 4302</b>	Portautensili di scorta tipo D per utensili quadrati
<b>0500P1108</b>	Set utensili da tornio 10 mm, 11 pz
<b>0500P1666</b>	Set utensili da tornio 12 mm, 5 pz
<b>338 1012</b>	Supporti antivibranti con dispositivo di livellamento
<b>344 0409</b>	Basamento macchina
<b>335 2002</b>	Dispositivo di raffreddamento universale
<b>338 3975</b>	Sistema di misurazione magnetico digitale DRO 5
<b>338 3978</b>	Nastro magnetico lunghezza 1.100 mm
<b>900 0420</b>	Montaggio



## TORNI

### TORNI PARALLELI CON SCATOLA AD INGRANAGGI DI AVANZAMENTO. MODELLO VARIO CON REGOLAZIONE CONTINUA DEL NUMERO DI GIRI

- Bancale prismatico in ghisa grigia con nervature di rinforzo, temprato per induzione e rettificato di precisione
- Guide del bancale temprate e rettificate
- Precisione di rotazione concentrica del naso mandrino  $\leq 0,009$  mm
- Precisione di rotazione concentrica autocentrante  $\leq 0,04$  mm
- Rotazione destra-sinistra innestabile sul pannello di comando
- Vite conduttrice montata su due cuscinetti
- Volantini per slitte con graduazione fine regolabile, divisione 0,04/0,01 mm
- Set ingranaggi cambio per la filettatura
- Interruttore di emergenza e relè di minima tensione
- Motore a corrente continua
- Variazione del numero di giri regolabile tramite potenziometro
- Visualizzatore digitale del numero di giri
- Portautensili a quattro scomparti
- Tutte le slitte regolabili con lardoni conici
- Protezione antitrucioli sulla slitta superiore
- La contropunta si può spostare di  $\pm 5$  mm per la tornitura conica
- Contropunta-cannotto e volantino con divisione fine regolabile 0,02 mm
- Regolazione semplice e rapida della contropunta tramite leva di bloccaggio
- Albero mandrino principale temprato e montato su cuscinetti a rulli conici di precisione
- Cono corto, naso del mandrino temprato



Eventuali accessori opzionali presenti in foto non sono compresi nell'offerta

Modello	<b>2807VB</b>
<b>ART. (230 V)</b>	<b>3427010</b>
<b>DATI TECNICI</b>	
Potenza motore ~ 50 Hz	1,1 Kw
Altezza punte	140 mm
Distanza tra le punte	700 mm
Ø tornibile su bancale	266 mm
Larghezza bancale	180 mm
N° giri mandrino	150 – 2500 rpm
N° velocità	2 - n° giri regolabile elettronicamente
Cono mandrino	CM 4
Passaggio barra	Ø 26 mm
Corsa slitta superiore	60 mm
Corsa slitta trasversale	160 mm
Avanzamento longitudinale	0,07 – 0,4 mm/giro
Filettatura a passo metrico	0,2 – 3,5 mm/giro
Filettatura pollici	56 – 8 fil/1"
Altezza attacco portautensili a 4 scomparti	12 mm
Cono contropunta	CM 2
Corsa contropunta/cannotto	80 mm
Dimensioni	1370x660x440 mm
Peso netto	188 kg
<b>DOTAZIONE DI SERIE</b>	
Autocentrante a tre griffe	Ø 125 mm
Contropunte fisse	CM 2 - CM 4
Parete paraspruzzi e vasca raccogli trucioli	•
Utensili da tornio HSS	•
Portautensili a 4 scomparti	•
Set ingranaggi cambio	•
Chiavi di servizio	•
Per accessori opzionali consultare il volume "55-1" sezione "13" pagine 40-44	

ART.	ACCESSORI OPZIONALI
<b>344 2874</b>	Autocentrante in ghisa 4 griffe Ø 125 mm (serraggio individuale)
<b>344 2812</b>	Autocentrante in ghisa 4 griffe Ø 125 mm (serraggio concentrico)
<b>344 2716</b>	Autocentrante in ghisa 3 griffe Ø 160 mm (serraggio concentrico)
<b>344 2816</b>	Autocentrante in ghisa 4 griffe Ø 160 mm (serraggio concentrico)
<b>344 1452</b>	Piattaforma di serraggio a disco Ø 265 mm
<b>344 1312</b>	Flangia per autocentrante Ø 125 mm
<b>344 1413</b>	Flangia per autocentrante Ø 160 mm
<b>344 1415</b>	Lunetta fissa Ø max 55 mm
<b>344 1410</b>	Lunetta mobile Ø max 56 mm
<b>345 1003</b>	Contropunta girevole CM 3
<b>344 1109</b>	Set pinze di serraggio ER 25, 1 - 16 mm, 15pz
<b>344 1122</b>	Set pinze di serraggio ER 32, 3 - 20 mm, 18 pz
<b>344 1305</b>	Mandrino portapinze ER 25
<b>338 4301</b>	Portautensili cambio rapido SWH 1-A
<b>900 0401</b>	Montaggio torretta cambio rapido SWH
<b>338 4302</b>	Portautensili di scorta tipo D per utensili quadrati
<b>0500P1108</b>	Set utensili da tornio 10 mm, 11 pz
<b>0500P1664</b>	Set utensili da tornio 10 mm, 5 pz
<b>0500P1666</b>	Set utensili da tornio 12 mm, 5 pz
<b>338 1012</b>	Supporti antivibranti con dispositivo di livellamento
<b>344 0409</b>	Basamento macchina
<b>335 2002</b>	Dispositivo di raffreddamento universale
<b>338 3975</b>	Sistema di misurazione magnetico digitale DRO 5
<b>338 3978</b>	Nastro magnetico lunghezza 1.100 mm
<b>900 0420</b>	Montaggio

## TORNI

### TORNI PARALLELI CON SCATOLA AD INGRANAGGI DI AVANZAMENTO. MODELLO VARIO CON REGOLAZIONE CONTINUA DEL NUMERO DI GIRI

- Bancale prismatico con nervature di rinforzo, in ghisa grigia, temprato per induzione e rettificato
- Guide del bancale temprate e rettificato
- Precisione di rotazione concentrica del naso mandrino  $\leq 0,009$  mm
- Precisione di rotazione concentrica autocentrante  $\leq 0,04$  mm
- Rotazione destra-sinistra innestabili sul pannello di comando
- Madrevite per filettatura
- Avanzamento automatico longitudinale/trasversale
- Protezione autocentrante
- Set ingranaggi cambio per filettatura
- Cuscinetto reggispira
- Cambio di velocità facilmente regolabile tramite potenziometro e indicatore digitale della velocità
- Variazione del numero di giri regolabile tramite potenziometro



Eventuali accessori opzionali presenti in foto non sono compresi nell'offerta

ART.	ACCESSORI OPZIONALI
<b>344 2761</b>	Autocentrante in ghisa Camlock 3 griffe Ø 160 mm - serraggio concentrico
<b>344 2840</b>	Autocentrante in ghisa Camlock 4 griffe Ø 160 mm - serraggio concentrico
<b>344 1460</b>	Lunetta mobile passaggio Ø max 6 - 60 mm
<b>344 1461</b>	Lunetta fissa passaggio Ø max 6 - 60 mm
<b>344 1509</b>	Set pinze di serraggio 5C, 3-25 mm, 17 pz
<b>344 1554</b>	Mandrino portapinze 5C - n. 4
<b>338 4301</b>	Portautensili cambio rapido SWH 1-A
<b>338 4302</b>	Portautensili di scorta tipo D per utensili quadrati
<b>338 4321</b>	Portautensili di scorta tipo H per utensili tondi
<b>900 0400</b>	Montaggio torretta cambio rapido SWH
<b>0500P1508</b>	Set utensili da tornio 16 mm, 11 pz
<b>0500P1216</b>	Set utensili da tornio 16 mm, 5 pz
<b>338 1012</b>	Supporti antivibranti con dispositivo di livellamento
<b>344 0409</b>	Basamento macchina
<b>338 3975</b>	Sistema di misurazione magnetico digitale DRO 5
<b>338 3978</b>	Nastro magnetico lunghezza 1.100 mm
<b>900 0420</b>	Montaggio
<b>0500P1664</b>	Set utensili da tornio 10 mm, 5 pz
<b>0500P1666</b>	Set utensili da tornio 12 mm, 5 pz
<b>338 1012</b>	Supporti antivibranti con dispositivo di livellamento
<b>344 0409</b>	Basamento macchina
<b>335 2002</b>	Dispositivo di raffreddamento universale
<b>338 3975</b>	Sistema di misurazione magnetico digitale DRO 5
<b>338 3978</b>	Nastro magnetico lunghezza 1.100 mm
<b>900 0420</b>	Montaggio

Modello	TU 3008VB
<b>ART. (230 V)</b>	<b>3427206</b>
<b>DATI TECNICI</b>	
Potenza motore ~ 50 Hz	1,5 Kw
Altezza punte	158 mm
Distanza tra le punte	800 mm
Ø tornibile su bancale	310 mm
Ø tornibile sulla slitta trasversale	190 mm
Larghezza bancale	180 mm
N° giri mandrino Vario	150 - 2500 rpm
N° velocità Vario	2 - n° giri regolabile elettronicamente
Attacco mandrino	Camlock DIN ISO 702-2 n. 4
Cono mandrino	CM 5
Passaggio barra	38 mm
Corsa slitta superiore	65 mm
Corsa slitta trasversale	150 mm
Avanzamento longitudinale	0,085 - 0,832 mm/giro
Avanzamento trasversale	0,01 - 0,1 mm/giro
Filettatura a passo metrico	0,2 - 3,5 mm/giro
Filettatura pollici	56 - 8 fil/1"
Altezza attacco portautensili a 4 scomparti	18 mm
Cono contropunta	CM 3
Corsa contropunta/cannotto	70 mm
Dimensioni	1525x705x575 mm
Peso netto	243 kg
<b>DOTAZIONE DI SERIE</b>	
Autocentrante a tre griffe	Ø 160 mm
Contropunte fisse	CM 3 - CM 5
Parete paraspruzzi e vasca raccogli trucioli	•
Portautensili a 4 scomparti	•
Set ingranaggi cambio	•
Chiavi di servizio	•
Chiavi di servizio	•
Per accessori opzionali consultare il volume "55-1" sezione "13" pagine 40÷44	

## ACCESSORI PER TORNI

### RISCONTRO PER FERMO PEZZO

- Viene inserito nel passaggio barra dell'albero mandrino dal retro e serrato con una chiave speciale
- Stringendo la vite di serraggio, le ganasce di serraggio vengono premute contro la parete interna del albero mandrino, ciò garantisce un fissaggio sicuro del riscontro
- Con la chiave il riscontro viene rilasciato e spostato in lunghezza
- Strumento ausiliario adatto a tutti i torni
- Utile anche per piccole serie
- Può essere fissato rapidamente e facilmente in qualsiasi punto del mandrino cavo



ART.	Modello	DESCRIZIONE
<b>344 4410</b>	<b>HSP 38</b>	Passaggio barra da Ø 35-42 mm
<b>344 4415</b>	<b>HSP 52</b>	Passaggio barra da Ø 48-56 mm
<b>344 4420</b>	<b>HSP 80</b>	Passaggio barra da Ø 76-84 mm
<b>344 4425</b>	<b>HSP 105</b>	Passaggio barra da Ø 101-109 mm

## SEGATRICI

### SEGA A NASTRO MANUALE

- Può essere montata sul piano di lavoro opzionale con morsa, oppure può essere utilizzata a mano libera
- Potente motore
- Ideale per segare tondini in acciaio, tubolari, profili in acciaio, alluminio e metalli non ferrosi
- Adatta anche per il taglio di legno e plastica
- Tramite il piano di lavoro opzionale può essere fissata per un utilizzo tradizionale
- Robusta struttura a ponte con telaio in alluminio
- Velocità lama variabile per diversi materiali
- Valigetta di trasporto
- La luce di lavoro a LED illumina le superfici di lavoro per un taglio preciso
- Ridotto rumore di taglio
- La maniglia supplementare regolabile permette di mantenere una corretta posizione di lavoro



#### DOTAZIONE DI SERIE

- Valigetta di trasporto
- Nastro M42 bimetallico 10-14 T/1"



**ART. 3184212**  
Piano di lavoro con morsa  
peso netto 13 kg



Controller per regolazione variabile della velocità fra 42 e 144 m/min

Modello	<b>SQ-V10</b>
<b>ART. (230 V)</b>	<b>3184210</b>
<b>DATI TECNICI</b>	
Potenza motore	1,1 kW ~50 Hz
Velocità nastro m/min	42-144 m/min
Max. capacità di taglio	127x80 mm
Dimensioni nastro	1.140x13x0,65 mm
Dimensioni sega	465x280x165 mm
Peso netto	6,6 kg

#### CAPACITÀ DI TAGLIO

Con piano di lavoro opzionale	0°	Ø 115 mm	105 mm	100x115 mm
	45°	Ø 45 mm	40 mm	30x45 mm
Senza piano di lavoro opzionale	0°	Ø 127 mm	127 mm	127x127 mm
	45°	Ø 40 mm	40 mm	40x120 mm

ART.	ACCESSORI OPZIONALI
<b>335 7548</b>	Nastro HSS Bi-Metal M42 1140x13x0,65 mm, 10-14 T/1", 0°
<b>318 4212</b>	Piano di lavoro con morsa

## SEGATRICI

### SEGATRICI A NASTRO PER METALLI CON ARCHETTO ORIENTABILE E INVERTER VARIO

- Velocità di taglio a regolazione continua
- Marcia silenziosa
- Esecuzione pesante in ghisa
- Elevata precisione di taglio grazie al funzionamento senza vibrazioni
- Regolazione facile e precisa della tensione del nastro tramite manometro
- Microinterruttore per arresto automatico
- Fermi di fine corsa regolabili
- Filtro EMC
- Spazzola per trucioli
- Morsa a serraggio rapido regolabile tramite il volantino
- Velocità di discesa di semplice regolazione tramite valvola
- Appoggio a rulli per pezzi lunghi
- Pulsante "Movimento manuale nastro" posto sulla leva manuale aziona e arresta il movimento del nastro



#### DOTAZIONE DI SERIE

- Nastro bimetallico
- Basamento macchina
- Impianto di refrigerazione
- Limite arresto materiale

Eventuali accessori opzionali presenti in foto non sono compresi nell'offerta

<b>Modello</b>	<b>SD 300V</b>
<b>ART. (400 V)</b>	<b>3290310</b>
<b>DATI TECNICI</b>	
Potenza motore 3 Ph ~50 Hz	1,5 kW
Potenza motore pompa refrigerante	100 W
Sollevamento dell'archetto della sega	manuale
Avanzamento idraulico	tramite cilindro di abbassamento
Velocità nastro	da 15 a 90 m/min
Dimensioni nastro	2.750x27x0,9 mm
Angolo di taglio	da 45 ° a -60 °
Lunghezza	1.680 mm
Larghezza senza/con limite arresto materiale	700 / 1.330 mm
Altezza posizione finale inferiore/superiore archetto	1.600 / 1.850 mm
Peso netto	335 kg



SIEMENS Sinamics G110M  
una soluzione tecnicamente unica in esclusiva per OPTIMUM

CAPACITÀ DI TAGLIO			
0°	Ø 255 mm	190 mm	190x310 mm
-60°	Ø 135 mm	135 mm	135x135 mm
+45°	Ø 215 mm	190 mm	190x200 mm
-45°	Ø 220 mm	190 mm	135x190 mm

ART.	ACCESSORI OPZIONALI
<b>Nastro M42 bimetallico</b>	
<b>335 7751</b>	0° (5-8 T/1")
<b>335 7753</b>	0° (6-10 T/1")
<b>335 7754</b>	0° (10-14 T/1")
<b>335 7752</b>	10° (5-8 T/1")
<b>335 7700</b>	Set 3 nastri bimetallici (0°: 5-8 T/1" + 6-10 T/1" + 10°: 5-8 T/1")

\*I dati sopra riportati non sono impegnativi e a discrezione del costruttore possono essere modificati



**SEGATRICI**

**SEGA A NASTRO MANUALE PER METALLI CON BASE GIREVOLE, ARCHETTO ORIENTABILE**

- Marcia silenziosa
- Basamento macchina robusto
- Elevata precisione di taglio grazie al funzionamento privo di vibrazioni
- Due velocità di taglio
- Discesa dell'archetto tramite cilindro idraulico con valvola di espansione a regolazione continua
- Sollevamento archetto porta lama manuale
- Microinterruttore per arresto automatico
- Scala facilmente leggibile per la regolazione dell'angolo
- Regolazioni da -45° a 60° ruotando l'intero arco della sega
- Nastro bimetallico di alta qualità
- Pompa refrigerante
- Guidalama montato su cuscinetti a sfera con piastre in metallo duro per risultati di taglio ottimali
- Morsa a serraggio rapido di grandi dimensioni regolabile lateralmente.



Eventuali accessori opzionali presenti in foto non sono compresi nell'offerta

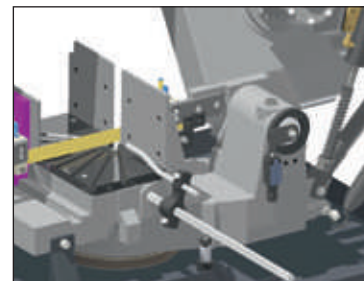
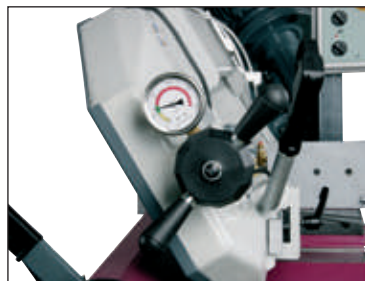
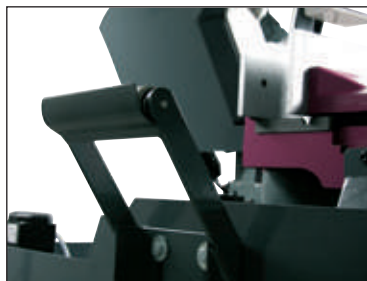

<b>Modello</b>	<b>SD 500</b>
<b>ART. (400 V)</b>	<b>3292380</b>
<b>DATI TECNICI</b>	
Valore nominale totale	3,8 kW
Potenza motore ~ 50 Hz	2,2 kW
Potenza motore pompa refrigerante	100 W
Sollevamento dell'archetto della sega	Manuale
Avanzamento idraulico	Tramite cilindro idraulico
Velocità taglio	35 – 70 m/min
Dimensioni nastro	3770 x 34 x 1,1 mm
Angolo di taglio	-45° - +60°
Dimensioni	2122 x 1046 x 1497 mm
Peso	552 kg

**DOTAZIONE DI SERIE**

- Limite arresto materiale
- Nastro bimetallico 4-6 T/1" M42
- Basamento macchina
- Pompa di raffreddamento

<b>CAPACITÀ DI TAGLIO</b>			
0°	Ø 355 mm	280 mm	280x490 mm
+60°	Ø 230 mm	180 mm	180x220 mm
+45°	Ø 355 mm	280 mm	280x340 mm
-45°	Ø 290 mm	250 mm	250x250 mm

<b>ART.</b>	<b>ACCESSORI OPZIONALI</b>
<b>Nastro M42 bimetallico</b>	
<b>3357590</b>	0° (5-8 T/1")
<b>3357591</b>	0° (6-10 T/1")

## SEGATRICI

### SEGA A NASTRO SEMI AUTOMATICA PER METALLI CON AZIONAMENTO SIEMENS

- Capacità di taglio fino a 490 mm
- Versione industriale pesante
- Marcia silenziosa
- Funzionamento manuale o semiautomatico
- Velocità della lama della sega a regolazione continua da 20 a 80 m/min
- Elevata precisione di taglio grazie al funzionamento privo di vibrazioni
- Regolazioni da -45° a 60° ruotando l'intero arco della sega
- Nastro per sega bimetallico di alta qualità
- Microinterruttore per finecorsa automatico
- Pompa di raffreddamento
- Guida lama con cuscinetti a sfere con piastre in metallo duro per risultati di taglio ottimali
- Morsa idraulica di grandi dimensioni a bloccaggio rapido, a chiusura automatica, regolabile lateralmente
- Velocità di discesa di semplice regolazione tramite valvola di regolazione situata nel pannello di controllo
- Manometro per la corretta tensione della lama della sega.



#### DOTAZIONE DI SERIE

- Limite arresto materiale
- Nastro bimetallico 4 - 6 T/1" M42
- Basamento della macchina
- Pompa di raffreddamento

Eventuali accessori opzionali presenti in foto non sono compresi nell'offerta

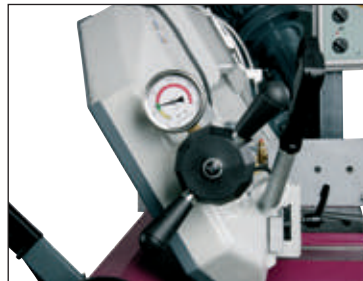
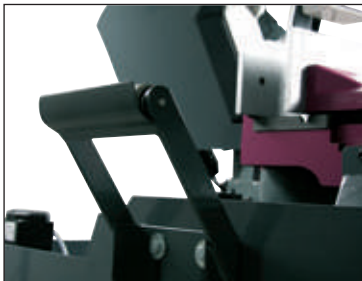

Modello	<b>SD 500AV</b>
<b>ART. (400 V)</b>	<b>3292385</b>
<b>DATI TECNICI</b>	
Potenza totale	3,8 kW
Potenza motore - 50 Hz	2,2 kW
Potenza motore pompa idraulica	1,4 kW
Potenza motore pompa refrigerante	100 W
Avanzamento idraulico	Tramite cilindro idraulico
Velocità taglio	20 - 80 m/min
Dimensioni nastro	3770 x 34 x 1,1 mm
Angolo di taglio	-45° - +60°
Dimensioni	2129 x 1046 x 1687 mm
Peso	645 kg

#### MODALITÀ FUNZIONAMENTO SEMIAUTOMATICO

- Chiusura della morsa a vite e attivazione del motore
- Discesa archetto per effettuare tagli
- Fermata del motore e ritorno dell'archetto in posizione iniziale

#### CAPACITÀ DI TAGLIO

0°	Ø 355 mm	300 mm	300x490 mm
+60°	Ø 230 mm	180 mm	180x220 mm
+45°	Ø 350 mm	290 mm	290x340 mm
-45°	Ø 290 mm	250 mm	250x250 mm

ART.	ACCESSORI OPZIONALI
Nastro M42 bimetallico	
<b>3357590</b>	0° (5-8 T/1")
<b>3357591</b>	0° (6-10 T/1")

\*I dati sopra riportati non sono impegnativi e a discrezione del costruttore possono essere modificati

**SEGATRICI**

**SEGA A NASTRO SEMIAUTOMATICA PER METALLI CON INVERTER SIEMENS**

- Modello industriale pesante
- Marcia silenziosa
- Ciclo di taglio manuale o semiautomatico
- Elevata precisione di taglio grazie al funzionamento privo di vibrazioni
- Regolazione dell'inclinazione fino a 60° ruotando l'intero telaio della sega
- Avanzamento di taglio a regolazione continua
- Fermi di finecorsa regolabili
- Spazzola per trucioli
- Microinterruttore per arresto automatico
- Appoggio a rulli regolabile per pezzi lunghi e pesanti
- Semplice e precisa regolazione della tensione del nastro tramite manometro
- Velocità di discesa di semplice regolazione tramite valvola di controllo sul pannello di controllo
- Robusta morsa idraulica a serraggio rapido, autoserrante e spostabile per materiali di grandi dimensioni
- Guidalama montato su cuscinetti a sfera e in metallo duro, per risultati di taglio ottimali
- Movimentazione archetto precisa e a regolazione continua tramite cilindro idraulico
- Filtro EMC
- Convertitore Siemens Sinamics G110M

- DOTAZIONE DI SERIE**
- Nastro bimetallico
  - Basamento macchina
  - Impianto di refrigerazione
  - Limite arresto materiale

Sistema Sinamics G 110M

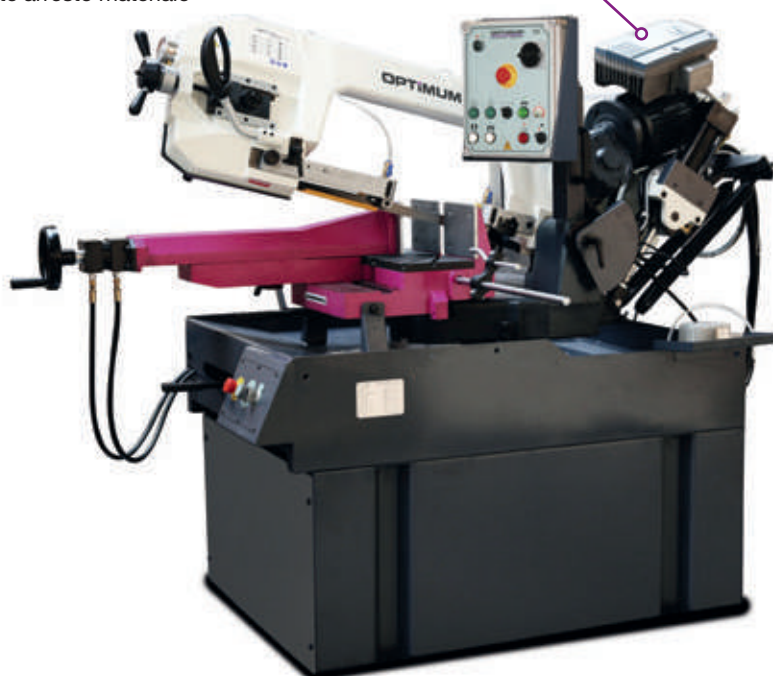

**MODALITÀ FUNZIONAMENTO SEMIAUTOMATICO**

- Chiusura della morsa a vite e attivazione del motore
- Discesa archetto per effettuare tagli
- Fermata del motore e ritorno dell'archetto in posizione iniziale

<b>Modello</b>	<b>SD 351 AV</b>
<b>ART. (400 V)</b>	<b>3290360</b>
<b>DATI TECNICI</b>	
Potenza motore ~ 50 Hz	2,2 kW
Potenza motore pompa idraulica	1,4 kW
Potenza motore pompa refrigerante	50 W
Velocità taglio	15-100 m/min infinitamente regolabile
Dimensioni nastro	2.925x27x0,9 mm
Angolo di taglio	-45 - +60°
Dimensioni	1.935x1.075x1.626 mm
Peso netto	600 kg

<b>ART.</b>	<b>ACCESSORI OPZIONALI</b>
<b>335 7541</b>	Nastro M42 bimetallico 0° (5-8 T/1")
<b>335 7542</b>	Nastro M42 bimetallico 0° (6-10 T/1")
<b>335 7543</b>	Nastro M42 bimetallico 0° (10-14 T/1")
<b>335 7540</b>	Nastro M42 bimetallico 6° (4-6 T/1")
<b>335 7501</b>	Set 3 nastri bimetallici (0°: 5-8 T/1" + 6-10 T/1" + 6°: 4-6 T/1")

<b>CAPACITÀ DI TAGLIO</b>			
0°	Ø 270 mm	230 mm	230x350 mm
+60°	Ø 140 mm	140 mm	140x220 mm
+45°	Ø 230 mm	200 mm	210x220 mm
-45°	Ø 230 mm	170 mm	140x200 mm

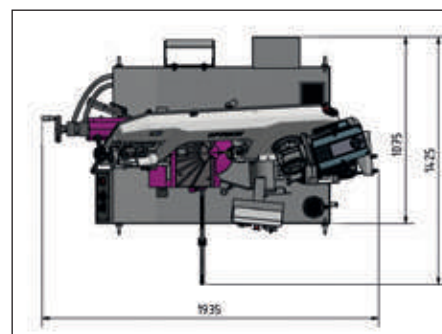
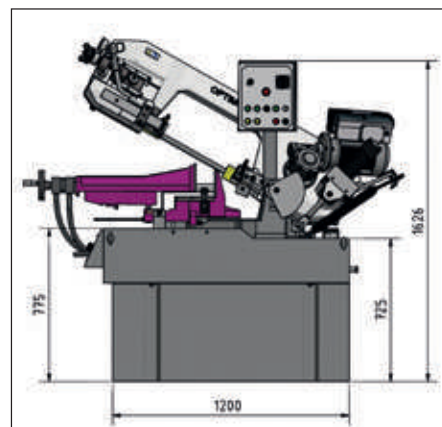

## SEGATRICI

### SISTEMA DI MISURA DI TAGLIO E LUNGHEZZA

- Per il montaggio su supporto per materiale MSR. Per una misurazione perfetta della lunghezza e un posizionamento preciso
- Sistema modulare
- Per misurazioni ripetitive con elevata precisione



ART.	Modello	DESCRIZIONE
<b>338 3841</b>	<b>LMS 1M</b>	1.300 mm
<b>338 3842</b>	<b>LMS 2M</b>	2.300 mm

### NASTRI MAGNETICI

ART.	DESCRIZIONE
<b>338 3876</b>	1.300 mm per LMS 1M
<b>338 3877</b>	2.600 mm per LMS 2M
<b>338 3878</b>	Nastro magnetico al metro

### GUIDA DI ESTENSIONE

- Solo in connessione con DR01

ART.	DESCRIZIONE
<b>338 3843</b>	Lunghezza 1.300 mm
<b>338 3844</b>	Lunghezza 2.600 mm

ART.	DESCRIZIONE
<b>338 3845</b>	<p><b>Display digitale DR01</b>                      con kit di montaggio per LMS 1M / 2M:                      Modalità raggio / diametro                      Memoria parametri                      Pollici / regolazione metrica                      Display LCD multifunzione                      Misura dell'angolo regolabile                      Assoluto / incrementale                      Display LCD a 8 cifre                      Conversione delle coordinate</p>





## LEVIGATRICI

### LEVIGATRICE UNIVERSALE CON BRACCIO MOLA



Modello	<b>GU 30S</b>
<b>ART. (400 V)</b>	<b>3101585</b>
<b>DATI TECNICI</b>	
Potenza motore	2,2 kW
N° giri	1.450 rpm
Dimensioni mola	Ø 300x50-75 mm
Dimensioni nastro abrasivo	100x1.190 mm
Angolo di rotazione braccio mola	90°
Ø manicotti di aspirazione	30 mm
Dimensioni	740x669x679 mm
Peso netto	61 mm

#### DOTAZIONE DI SERIE

- Mola in corindone normale fine G80
- Nastro abrasivo G80



ART.	ACCESSORI OPZIONALI
<b>Nastri abrasivi 100x1190 mm</b>	
<b>335 7637</b>	G40
<b>335 7638</b>	G60
<b>335 7639</b>	G80
<b>335 7640</b>	G120

## MOLATRICI

### MOLATRICE DOPPIA



Modello	<b>GU 30</b>
<b>ART. (400 V)</b>	<b>3101530</b>
<b>DATI TECNICI</b>	
Dimensioni mola	Ø 300x50 Ø 75 mm
Numero giri	1.450 rpm
Dimensioni	765x422x525 mm
Peso netto	65 kg
Potenza motore	2,2 kW ~50 Hz

#### DOTAZIONE DI SERIE

- Mola in corindone normale grezza G36
- Mola in corindone normale fine G80



ART.	ACCESSORI OPZIONALI
<b>310 7270</b>	Mola in corindone normale grezzo G 36 Ø 300x50 Ø 75 mm
<b>310 7275</b>	Mola in corindone normale fine G 80 Ø 300x50 Ø 75 mm

## ALZA CHIUSINI

### ALZA CHIUSINI

#### ART. 220.90

Alza chiusini con struttura in acciaio completo di sollevatore manuale a magneti permanenti al Neodimio Ferro Boro NdFeB (art. 220.01).

I bracci telescopici con sgancio rapido sono ideali per l'utilizzo in piccoli spazi e per ottimizzare i carichi.

Impugnature ergonomiche in gomma. Sollevatore utilizzabile separatamente.

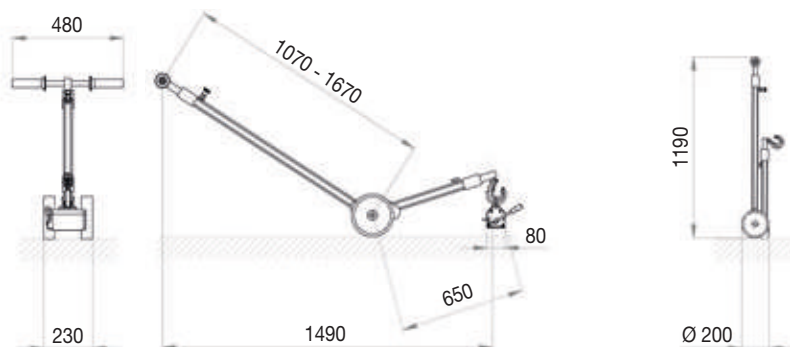
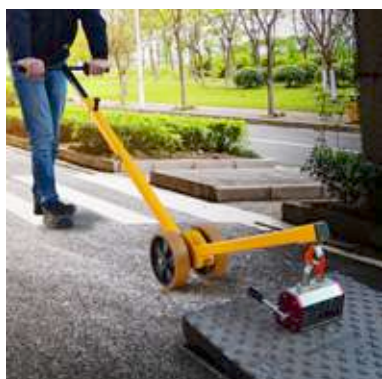

**ART. 220.90**

#### DATI TECNICI

Peso totale (comprensivo di sollevatore) 23 kg

Portata 150 kg

## SCOPE MAGNETICHE

### SCOPE MAGNETICHE

#### ART. SCOPA-MAG600

#### ART. SCOPA-MAG900

La scopa magnetica è impiegata nelle officine per il recupero di tutti quegli oggetti ferromagnetici che inevitabilmente cadono per terra.

Il lungo manico aiuta a non affaticare la schiena.

Oltre ad un notevole recupero di ferro da rottamare, permette il recupero di viti, bulloni, utensili, inserti, ect.



**ART. SCOPA-MAG600 SCOPA-MAG900**

#### DATI TECNICI

Lunghezza fronte magnetico	610 mm	910 mm
Larghezza fronte magnetico	101 mm	101 mm
Altezza fronte magnetico	76 mm	76 mm
Lunghezza manico	1120 mm	1120 mm
Ø ruote	170 mm	170 mm

## TRAPANI PROFESSIONALI, ORIGINALI TEDESCHI

### TRAPANO PORTATILE

Effettua lavori di foratura su qualsiasi tipo di materiale con possibilità di regolare il numero dei giri da un minimo ad un massimo mantenendo costante la velocità scelta indipendentemente dallo sforzo applicato. Frizione di sicurezza meccanica.



**NEW**

### CON ATTACCO 5/8" e mandrino di scorrimento

ART.	Potenza	Attacco mandrino	Max. capacità foratura acciaio	Velocità 2 meccaniche + potenziometro	Reversibile dx - sx	Grado protezione	Classe protezione	Alimentazione	Peso
	W		mm	rpm				V - Hz	kg
<b>05.3959162</b>	1150	5/8"x16 UN	20	0-700 0-1200	SI	IP20	II	230-50	4,5

ARTICOLO	€
<b>Trapani portatili</b>	
 <b>053300322</b> reversibile con velocità variabile, foratura Ø 32 mm	<b>1.084,00</b>
 <b>053800324</b> attacco conico CM3 foratura Ø 32 mm	<b>888,10</b>
 <b>053900162</b> attacco 5/8" foratura Ø 16 mm	<b>fuori prod. sostituito da 053959162</b>
 <b>053958162</b> attacco 5/8" foratura Ø 16 mm con mandrino	<b>673,20 a esaurimento sostituito da 053959162</b>
 <b>053959162</b> attacco 5/8" foratura Ø 16 mm potenza 1400W completo di mandrino	<b>610,00</b>

ARTICOLO	€
 <b>101.01</b> Base magnetica prismatica porta comparatore 50x70x65 mm con regolazione micrometrica	<b>232,50</b>
<b>Raccoglipezzi telescopici</b>	
 <b>103.01</b> con magnete e punta a tracciare Ø 7 mm	<b>12,84</b>
 <b>103.02</b> con magnete Ø 10 mm	<b>14,18</b>
<b>Basi magnetiche porta comparatore</b>	
 <b>105.01</b> base piana 40x48x48 mm con regolazione micrometrica	<b>182,00</b>
 <b>107.01</b> base piana 40x48x48 mm	<b>145,20</b>

## MORSA

### MORSA AUTOCENTRANTE 5A EASY-GRIP

#### COMAU

##### CARATTERISTICHE

- Ideata per lavorazioni di precisione su fresatrici a 5 assi, questo sistema consente il bloccaggio sicuro del pezzo con ridotte coppie di serraggio
- La dentatura permette una elevata ripetibilità di posizionamento
- La morsa autocentrante può essere fissata mediante i fori filettati presenti nella parte inferiore oppure tramite staffe da alloggiare nelle cave laterali

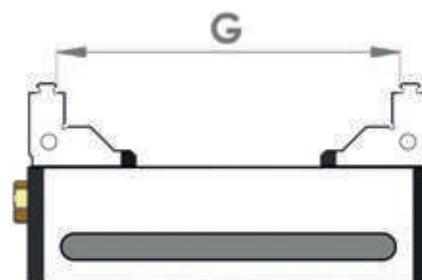
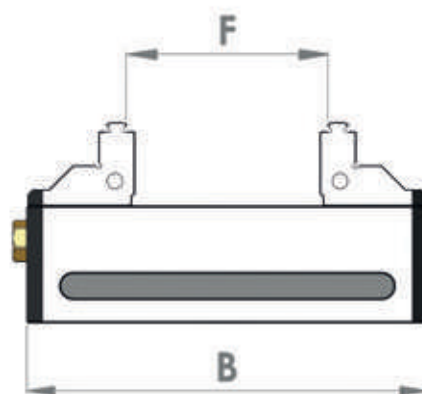
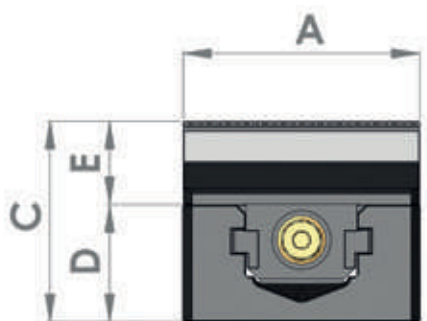

#### ART. COMAU

CODE	A	B	C	D	E	F	G
	mm	mm	mm	mm	mm	mm	mm
<b>080LA085</b>	77	95	65	38	27	35	85
<b>080LA120</b>	77	130	65	38	27	70	120
<b>080LA160</b>	77	170	65	38	27	110	160
<b>080LA200</b>	77	210	65	38	27	150	200
<b>125LA150</b>	125	160	89	57	29	90	155
<b>125LA200</b>	125	210	89	57	29	125	205
<b>125LA250</b>	125	260	89	57	29	175	255
<b>125LA300</b>	125	310	89	57	29	225	305
<b>125LA350</b>	125	360	89	57	29	275	355

\*I dati sopra riportati non sono impegnativi e a discrezione del costruttore possono essere modificati



## RICAMBI

1	Slittone
2	Contrasto
3	Coppia spine per vite
4	Vite comando
5	Ganascia destra
6	Ganascia sinistra
7	Tasselli
2+3+4	Gruppo vite (Contrasto+Spine+Vite)

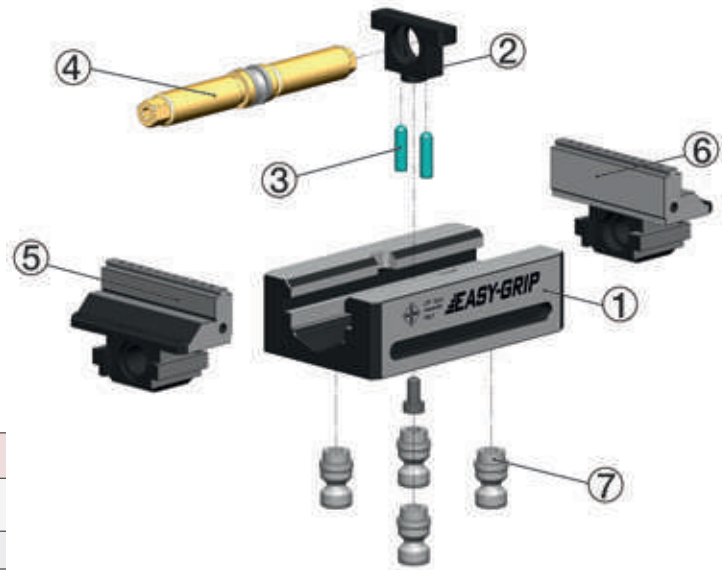

### ART. COSLI

①	Slittone
CODE	Misura mm
080LA100	085
080LA130	120
080LA170	160
080LA210	200
125LA160	150
125LA210	200
125LA250	250
125LA300	300
125LA350	350

### ART. COCON

②	Contrasto
CODE	Misura mm
080LA020	085/120/160/200
125LA020	150/200/250/300/350

### ART. COSPI

③	Coppia spine per vite
CODE	Misura mm
080LA030	085/120/160/200

### ART. COVCM

④	Vite comando
CODE	Misura mm
080LA085	085
080LA120	120
080LA160	160
080LA200	200
125LA150	150
125LA200	200
125LA250	250
125LA300	300
125LA350	350

### ART. COGMD

⑤	Ganascia destra
CODE	Misura mm
080LA010	085/120/160/200
125LA010	150/200/250/300/350

### ART. COGMS

⑥	Ganascia sinistra
CODE	Misura mm
080LA010	085/120/160/200
125LA010	150/200/250/300/350

### ART. COTAS

⑦	Tassello
CODE	Misura mm
016LA020	16
020LA020	20

### ART. COGVC

② ③ ④	Gruppo vite (Contrasto+Spine+Vite)
CODE	Misura mm
080LA085	085
080LA120	120
080LA160	160
080LA200	200
125LA150	150
125LA200	200
125LA250	250
125LA300	300
125LA350	350

**CENTRATORE TRIDIMENSIONALE 3D TASTER**



Art. FH3DPUNTA4C-E



Art. FH3DPUNTA8L-E



Art. FH3DCUF-E

ART.	Descrizione
<b>FH3DUNIV-E</b>	Centratore tridimensionale ad orologio precisione 0,01 mm
<b>FH3DPUNTA4C-E</b>	Puntalino ricambio per 3D ø 3 mm tipo corto (27 mm)
<b>FH3DPUNTA8L-E</b>	Puntalino ricambio per 3D ø 6 mm tipo lungo (62 mm)
<b>FH3DCUF-E</b>	Guarnizione per 3D

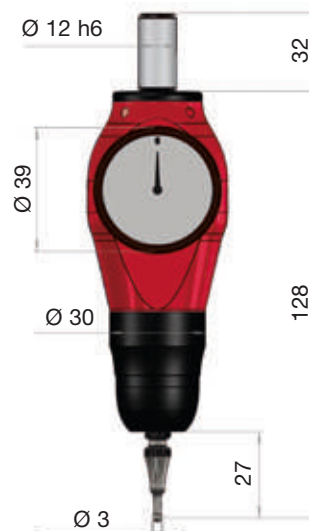

Confezione: scatola di cartone.

**SMERIGLIATRICI / PULITRICI**

**SMERIGLIATRICI SU COLONNA CON ASPIRATORE E INTERRUTTORE MAGNETO TERMICO**

- Dispositivo frenante a richiesta
- Fornite a richiesta senza interruttore magneto termico
- Mole escluse



ART.	Potenza motore	Alimentazione	Frequenza	N° giri	Aspirazione	Dimensioni mole
	HP	VOLT	Hz	rpm	HP	mm
<b>BT03S</b>	0,6	400	50	2800	0,5	150x25x16
<b>BT04S</b>	1,0	400	50	2800	0,5	200x25x20
<b>BT06S</b>	1,5	400	50	2800	0,5	200x25x20
<b>BT07S</b>	2,0	400	50	1400	0,5	250x35x25
<b>BT01S</b>	3,0	400	50	1400	0,5	300x40x30
<b>BT02S</b>	5,0	400	50	1400	0,5	400x40x40

**COMBinate SU COLONNA CON ASPIRATORE E INTERRUTTORE MAGNETO TERMICO**

- Dispositivo frenante a richiesta
- Fornite a richiesta senza interruttore magneto termico
- Mole escluse



ART.	Potenza motore	Alimentazione	Frequenza	N° giri	Aspirazione	Dimensioni mola	Dimensioni spazzola
	HP	VOLT	Hz	rpm	HP	mm	mm
<b>BT03C</b>	0,6	400	50	2800	0,5	150x25x16	150x25x16
<b>BT04C</b>	1,0	400	50	2800	0,5	200x25x20	200x25x20
<b>BT06C</b>	1,5	400	50	2800	0,5	250x35x25	200x25x20
<b>BT07C</b>	2,0	400	50	1400	0,5	250x35x25	250x35x25

**LAMPADE PORTATILI**
**LAMPADA DA COLLO A LED MULTIPOSIZIONE**

- Robusto corpo in ABS e nylon
- 2 batterie AA (incluse)
- Resistente a urti e spruzzi d'acqua
- Garanzia 2 anni
- Teste della luce azionabili in modo indipendente



ART.	CT7100
<b>DATI TECNICI</b>	
Intensità luminosa (low - high)	100 - 200 lm
Distanza del fascio	30 m
Dimensioni	22 x 13,5 x Ø 2,3 cm
Peso	226 g
Autonomia (low - high)	5 - 2,5 h

**LAMPADA DA COLLO A LED MULTIPOSIZIONE RICARICABILE DIMMERABILE**

- Teste della luce azionabili in modo indipendente
- Cavo di ricarica USB incluso
- Robusto corpo in ABS e nylon
- 2 batterie al LITIO
- Resistente a urti e spruzzi d'acqua
- LED ad alta potenza
- Garanzia 2 anni



ART.	CT7105
<b>DATI TECNICI</b>	
Intensità luminosa (high)	300 lm
Distanza del fascio	25 m
Dimensioni	22 x 13,5 x Ø 2,3 cm
Peso	226 g
Autonomia	fino a 9 ore

**LAMPADA DA LAVORO RICARICABILE CON MORSETTO DI SERRAGGIO**

- Manico con morsetti antiscivolo e piedini gommati
- Parte posteriore del manico magnetica
- Gancio girevole
- Rotazione orizzontale di 360°, verticale di 180°
- Indicatore luminoso del livello della batteria
- Cavo con micro USB in dotazione
- Tecnologia COB LED
- Robusto corpo in ABS
- Garanzia 2 anni



ART.	CT9032EU
<b>DATI TECNICI</b>	
Flood frontale COB LED (low - high)	150 - 600 lm
Distanza del fascio	28 m
Dimensioni	26,9 x 4,8 x ø 4,8 cm
Peso	277 g
Autonomia (low - high)	8 - 3 h
Tempo di ricarica	3,5 h



**LAMPADE PORTATILI**
**LAMPADA DA LAVORO A LED**

- Tecnologia COB LED
- Base magnetica
- Gancio rotante
- Impugnatura pivottante
- Materiale ABS robusto
- 3 batterie AAA
- Garanzia 2 anni

ART.	CT3610
<b>DATI TECNICI</b>	
Flood frontale COB LED (low - high)	150 - 250 lm
Distanza del fascio	20 m
Dimensioni	3,8 x 120 x Ø 3,8 cm
Peso	202 g
Autonomia (low - high)	8 - 4 h

**NEW**
**LAMPADA DA LAVORO PORTATILE**

- Tecnologia COB LED
- Robusto corpo in ABS
- Il gancio girevole rotante si incastra saldamente attorno al potente magnete posteriore
- Copertura dell'interruttore di alimentazione che garantisce resistenza agli agenti atmosferici
- 3 batterie AA incluse
- Garanzia 2 anni

ART.	CT6122
<b>DATI TECNICI</b>	
Flood frontale COB LED	250 lm
Distanza del fascio	18 m
Altezza	21,6 cm
Ø	3,8 cm
Peso	104 g
Autonomia	6 h

**LAMPADA TASCABILE**

- Tecnologia COB LED
- Base magnetica
- Clip da tasca
- Robusto corpo in ABS
- 3 batterie AAA incluse
- Garanzia 2 anni

ART.	CT9022EU
<b>DATI TECNICI</b>	
Flood frontale COB LED	200 lm
Distanza del fascio	15 m
Dimensioni	2,1 x 15,9 x Ø 1,9 cm
Peso	48 g
Autonomia	3 h



**GENERATORI DI ARIA CALDA**

**GENERATORI DI ARIA CALDA DIESEL, A RISCALDAMENTO INDIRETTO CON CAMINO DI SCARICO DEI FUMI**



**HGM**

- I Generatori di aria calda sono ideali per riscaldare velocemente superfici ampie (allevamenti, officine, serre, garage, cantieri, etc.) difficilmente riscaldabili con sistemi tradizionali
- L'involucro della camera di combustione non si surriscalda ed è dotato di un camino per l'uscita dei fumi
- Motore a protezione termica
- Controllo elettronico della fiamma con fotocellula
- Display temperatura ambiente
- Termostato per la regolazione della temperatura dell'aria
- Accensione a scintilla continua
- Elevata produzione di aria calda
- Modelli carrellati, semplici da trasportare grazie alle ruote e alla maniglia posteriore, sono di facile manutenzione.

**DOTAZIONE DI SERIE**

- Cavo da 10 metri con sonda rilevamento temperatura
- Manuale d'uso e manutenzione.



**NEW**



ART.	ACCESSORI OPZIONALI
<b>HGM52TUBO</b>	Tubo resistente alle alte temperature, 10 m, adatto per art. HGM52
<b>HGM2232CONNETTORE</b>	Connettore frontale adatto per art. HGM22 e art. HGM32
<b>HGM2232TUBO</b>	Tubo resistente alle alte temperature, 10 m, adatto per art. HGM22 e art. HGM32

ART.	HGM22	HGM32	HGM52
<b>DATI TECNICI</b>			
Alimentazione	230V/50Hz 1 HP	230V/50Hz 1 HP	230V/50Hz 1 HP
Potenza termica	20 kW	30 kW	50 kW
Portata d'aria	750 m³/h	1.100 m³/h	1.400 m³/h
Carburante	Kerosene, Diesel	Kerosene, Diesel	Kerosene, Diesel
Capacità serbatoio	38 l	50 l	50 l
Consumo di carburante	1,9 l/h	2,9 l/h	4,6 l/h
Max area riscaldabile	320 m³	480 m³	800 m³
Ø canna fumaria	110 mm	110 mm	110 mm
Ø uscita aria calda	230 mm	230 mm	275 mm
Accensione	scintilla continua	scintilla continua	scintilla continua
Termostato	si	si	si
Dimensioni prodotto	950x500x600 mm	1.100x550x600 mm	1.230x600x710 mm
Dimensioni imballo	915x445x490 mm	1.065x455x500 mm	1.190x470x530 mm
Peso netto/lordo	25,1 / 28,1 kg	30,5 / 33,6 kg	45 / 50 kg

## TORRE FARO

### TORRE FARO LED MOBILE

#### ART. **RP800LED**



- Per illuminazione di vaste aree in molteplici situazioni
- Aste stabilizzanti
- Trasporto facile e rapidità di movimentazione grazie alle ruote sterzanti
- Grande affidabilità ed economicità grazie alla tecnologia LED
- Durata dei LED prolungata
- Offre robustezza e sicurezza
- **Generatore non incluso**



ART.	RP800LED
<b>DATI TECNICI</b>	
Altezza massima	5,2 m
Sistema di elevazione	Manuale
Lampade LED	4x200 W
Durata LED	30000 h
Copertura massima	2500 m <sup>2</sup>
Ruote	Pneumatici
Misure della piattaforma	700x600x570 mm
Misure della cassa	1550x990x590 mm
Peso	150 kg

## TRANSPALLET

### TRANSPALLET MANUALI

#### PHW

- Comodo da usare, resistente e manovrabile
- Salita, discesa e posizione neutra possono essere azionate tramite la leva con una sola mano
- Pompa idraulica a funzionamento regolare con pistone cromato e valvola di sovraccarico
- Facilità di trasporto, anche di carichi pesanti grazie alle ruote in alluminio extraleggero
- Battistrada in gomma e rulli forche in poliuretano
- Timone ergonomico con rivestimento in plastica
- Ruote e rulli montate su cuscinetti
- Forche con struttura monoscocca molto stabile e resistente alla torsione
- Regolatore di flusso per la discesa delle forche



CE

Modello	PHW 2507 K	PHW 2507 L
<b>ART.</b>	<b>615 2510</b>	<b>615 2511</b>
<b>In sostituzione di</b>	<b>615 2507</b>	<b>615 2508</b>
<b>DATI TECNICI</b>		
Portata	2,5 t	2,5 t
Lunghezza totale	540 mm	540 mm
Larghezza forca	160 mm	160 mm
Lunghezza forca	800 mm	1.800 mm
Min altezza forca	85 mm	85 mm
Max altezza forca	200 mm	200 mm
Corsa azione forca	9 mm	9 mm
Angolo di sterzata	186°	186°
Raggio di sterzata	835 mm	1.790 mm
Materiale rulli guida	alluminio, poliammide	alluminio, poliammide
Materiale rulli di carico	poliuretano	poliuretano
<b>Dimensioni e peso</b>		
Diametro rulli guida	200 mm	200 mm
Larghezza rulli guida	50 mm	50 mm
Diametro rulli di carico	80 mm	80 mm
Larghezza rulli di carico	70 mm	70 mm
Dimensioni	1.190x540x1.240 mm	2.190x540x1.240 mm
Peso netto ca.	63 kg	107 kg



Pompa idraulica liscia a funzionamento regolare con pistone cromato e valvola di sovraccarico.



Rullo frontale che consente l'invito su pallet dotati di traversa inferiore.



## TRANSPALLET

### TRANSPALLET ELETTRICO

#### EHW

- Manovrabile, compatto e dal peso contenuto, adatto anche per l'utilizzo in spazi ristretti, sulla sponda idraulica o come dispositivo di trasporto su camion
- Controllo funzionale e sicuro della velocità di marcia tramite interruttore a bilanciere
- La funzione a bassa velocità consente manovre lente con un timone verticale
- Timone ergonomico per una praticità d'uso
- Batteria agli ioni di litio potente garantisce un'elevata disponibilità di utilizzo con cicli brevi di ricarica
- Indicatore di carica della batteria sul timone
- Batteria facile da rimuovere e inserire

#### DOTAZIONE DI SERIE

- Caricabatteria
- Batteria Li-ion 24V / 20Ah



EHW 12  
immagine con ruote stabilizzatrici posteriori opzionali



Manovrabile, adatto anche per l'uso in spazi ristretti es. nei camion



Comodo controllo di velocità, direzione di marcia e frenata tramite interruttori a bilanciere di facile utilizzo. Pulsanti grandi e facilmente accessibili per alzare e abbassare forcella, clacson



Pulsante a bassa velocità  
Indicatore LED per batteria scarica  
Con chiave di sicurezza per blocco del transpallet



6161242



6161000

Modello	EHW 12
ART.	616 0112
<b>DATI TECNICI</b>	
Portata	1,2 t
Larghezza totale	540 mm
Larghezza forche	160 mm
Lunghezza forche	1.150 mm
Min altezza forca	80 mm
Max altezza forca	195 mm
Raggio di sterzata	1.337 mm
Velocità di sollevamento	0,031 m/s
Velocità di discesa	0,069 m/s
Velocità di marcia	4,6 km/h
Inclinazione max carico	4 %
Pendenza max senza carico	16 %
Potenza motore azionamento	0,65 kW
Potenza motore sollevamento	0,5 kW
Voltaggio batteria	24 V
Capacità nominale batteria	20 Ah
Dimensioni	1.537x540x1.160 mm
Altezza telaio	628 mm
Peso	124 kg
Peso con batteria	4,4 kg
Ø Ruote	210x70 mm
Ø Rulli	80x93 mm
Livello pressione acustica	70 dB(A)
Indicatore di batteria scarica	LED
Funzione a bassa velocità	sì
Sblocco	Chiave elettronica

#### ACCESSORI OPZIONALI

ART.	Descrizione
<b>616 1242</b>	Batteria Li-ion 24 V/20Ah
<b>616 1243</b>	Batteria Li-ion 24 V/36Ah
<b>616 1240</b>	Caricatore per 6161242
<b>616 1241</b>	Caricatore per 6161243
<b>616 1000</b>	Kit di fissaggio con ruote stabilizzatrici caricate a molla per un'eccellente stabilità di guida e in curva. Fornitura: due rulli di supporto laterali caricati a molla, due coperture

## TRANSPALLET

### TRANSPALLET ELETTRICO

#### EHW

- Manovrabile, compatto e dal peso contenuto, adatto anche per l'utilizzo in spazi ristretti, sulla sponda idraulica o come dispositivo di trasporto su camion
- Controllo funzionale e sicuro della velocità di marcia tramite interruttore a bilanciere
- La funzione a bassa velocità consente manovre lente con un timone verticale
- Timone ergonomico per una praticità d'uso
- Batteria agli ioni di litio potente garantisce un'elevata disponibilità di utilizzo con cicli di brevi di ricarica

#### DOTAZIONE DI SERIE EHW 15

- Caricabatteria
- Batteria Li-ion 24V / 20Ah

#### DOTAZIONE DI SERIE EHW 20

- Caricabatteria
- Batteria Li-ion 48V / 20Ah

- Indicatore di carica della batteria sul timone
- Batteria facile da rimuovere e inserire
- Rulli di supporto laterali caricati a molla per un'elevata stabilità di guida e in curva



Manovrabile, adatto anche per l'uso in spazi ristretti es. nei camion



EHW 15



Comodo controllo di velocità, direzione di marcia e frenata tramite interruttori a bilanciere di facile utilizzo. Pulsanti grandi e facilmente accessibili per alzare e abbassare forcella, clacson



Pulsante a bassa velocità per manovre lente con timone verticale  
Indicatore LED per batteria scarica  
Sbloccaggio del carrello elevatore con codice PIN a quattro cifre, modello EHW 20 in aggiunta con Chip RFID



Due rulli di supporto laterali caricati a molla per un'eccellente stabilità di guida e in curva

Modello	EHW 15	EHW 20
ART.	616 0115	616 0120
<b>DATI TECNICI</b>		
Portata	1,5 t	2,0 t
Larghezza totale	540 mm	540 mm
Larghezza forche	160 mm	160 mm
Lunghezza forche	1.150 mm	1.150 mm
Min altezza forca	80 mm	80 mm
Max altezza forca	195 mm	195 mm
Raggio di sterzata	1.330 mm	1.336 mm
Velocità di sollevamento	0,02 m/s	0,017 m/s
Velocità di discesa	0,05 m/s	0,05 m/s
Velocità di marcia	4,6 km/h	4,8 km/h
Inclinazione max carico	6 %	7 %
Pendenza max senza carico	16 %	16 %
Potenza motore azionamento	0,65 kW	0,75 kW
Potenza motore sollevamento	0,5 kW	0,8 kW
Voltaggio batteria	24 V	48 V
Capacità nominale batteria	20 Ah	20 Ah
Dimensioni	1.530x540x1.160 mm	1.536x540x1.160 mm
Altezza telaio	628 mm	628 mm
Peso	123 kg	149 kg
Peso con batteria	4,6 kg	7,5 kg
Ø Ruote	210x70 mm	210x70 mm
Ø Rulli	80x93 mm	80x93 mm
Livello pressione acustica	70 dB(A)	70 dB(A)
Rulli di appoggio laterali	si	si
Indicatore di batteria scarica	LCD	LCD
Funzione a bassa velocità	si	si
Sblocco	Codice PIN	Codice PIN, chip RFID

#### ACCESSORI OPZIONALI EHW 15

ART.	Descrizione
<b>616 1242</b>	Batteria Li-ion 24 V/20Ah
<b>616 1243</b>	Batteria Li-ion 24 V/36Ah
<b>616 1240</b>	Caricatore per 6161242
<b>616 1241</b>	Caricatore per 6161243

#### ACCESSORI OPZIONALI EHW 20

ART.	Descrizione
<b>616 1482</b>	Batteria Li-ion 48 V/20Ah
<b>616 1481</b>	Caricatore per 6161482

## CRIC

### CRIC A CARRELLO

#### SRWH

- Leva azionamento pompa con manico in gomma per un sicuro e facile sollevamento dei carichi
- Supporto piattello a base ampia
- Ruote di carico e guida in ghisa

Modello	<b>SRWH 3002 EF</b>
<b>ART.</b>	<b>620 1122</b>
<b>DATI TECNICI</b>	
Portata	3,25 t
Altezza min	95 mm
Altezza max	520 mm
Dimensioni	690x370x150 mm
Peso	40 kg



### CRIC A CARRELLO

#### RWH

- Ruote di carico e guida in ghisa
- Pratica impugnatura

#### DOTAZIONE DI SERIE RWH 2.1

- Versione corta
- Compatto e stabile

#### DOTAZIONE DI SERIE RWH 2.5

- Dotato di punto di presa per la leva con funzione alzata rapida "QUICK LIFT"
- Sede per messa a riposo leva di sollevamento
- Prolunga di estensione (**IMG 1**)

Modello	<b>RWH 2.1</b>	<b>RWH 2.5</b>
<b>ART.</b>	<b>620 1099</b>	<b>620 1101</b>
<b>DATI TECNICI</b>		
Portata	2 t	2,5 t
Altezza min	135 mm	150 mm
Altezza max	340 mm	435 mm
Escursione	205 mm	285 mm
Dimensioni	447x196x135 mm	680x290x185 mm
Peso	8,7 kg	19 kg



RWH 2.1



IMG 1  
Prolunga di estensione



RWH 2.5

**NEW**

### CRIC A CARRELLO IN ALLUMINIO

#### RWHA

- Particolarmente adatto per auto ribassate
- Controllo della velocità di discesa per mezzo di una valvola
- Facile e comodo sollevamento grazie all'unità idraulica e alle lunghe leve
- Dotato, ai lati, di due pratiche maniglie in alluminio per il posizionamento e di un robusto piattello di carico
- Protezione in gomma
- Secondo punto di presa per la leva con funzione alzata rapida "QUICK LIFT"
- Controllo della valvola tramite leveraggio interno e manopola girevole nella leva della pompa



Modello	<b>RWHA 1501</b>
<b>ART.</b>	<b>620 1123</b>
<b>DATI TECNICI</b>	
Portata	1,5 t
Altezza min	88 mm
Altezza max	358 mm
Escursione	270 mm
Dimensioni	554x247x150 mm
Peso	14,3 kg



## CRIC

### CRIC A CARRELLO PROFESSIONALE

#### SRWH 20 S TOP

- Design piatto, adatto per veicoli con telai ribassati
- Struttura robusta e compatta
- Il sistema di protezione meccanica brevettato impedisce l'abbassamento accidentale da un'altezza di 320 mm, non sono necessari blocchi di supporto
- Pedale brevettato che aziona il sistema di protezione meccanico, la leva non necessita di dispositivo di sicurezza

- Tramite leva a pedale viene facilitato il sollevamento fino alla posizione di lavoro desiderata
- Centratrice rapida del carico, grazie alla forma del piattello
- Piattello largo con rivestimento in gomma per proteggere i punti di presa del veicolo

- Comando valvola pompa tramite leva
- Pratico vano portautensili integrato
- Controllo velocità di discesa
- Leva azionamento pompa con manico in gomma per un sicuro e facile sollevamento dei carichi



Modello	<b>SRWH 20 S TOP</b>
ART.	<b>621 3025</b>
DATI TECNICI	
Portata	2 t
Altezza min	95 mm
Altezza max	470 mm
Dimensioni	900x360x135 mm
Peso	37,5 kg



- ① Pedale per sbloccare il blocco meccanico dell'asta  
 ② Tramite leva a pedale viene facilitato il sollevamento fino alla posizione di lavoro desiderata

## PARANCHI

### PINZA SOLLEVAMENTO FUSTI PER IL TRASPORTO SICURO DI BARILI IN ACCIAIO CON BORDATURA

#### FHK

- Può essere utilizzato per trasportare barili in verticale e orizzontale. Ideale anche per raddrizzare un barile orizzontale

- Stabile struttura a catena con gancio di presa per manovrare i barili in sicurezza



Modello	<b>FHK 1</b>
ART.	<b>617 2010</b>
DATI TECNICI	
Portata	1 t
Capacità di serraggio	0-25 mm
Larghezza / altezza interna occhiello	62/85 mm
Distanza occhiello / elementi di presa	690 mm
Lunghezza pinza di sollevamento	120 mm
Spessore nominale catena	6 mm
Peso	3,6 kg

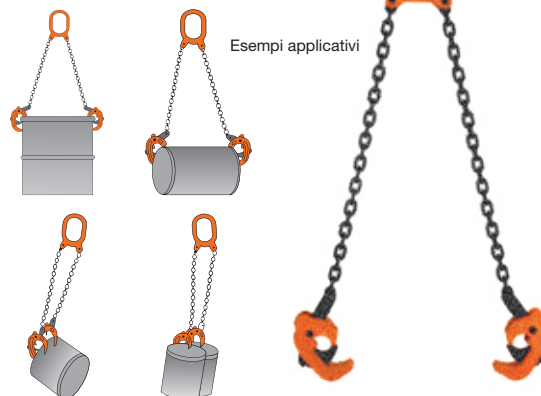

## ATTREZZATURE PER AUTOFFICINE

### SGABELLO DI MONTAGGIO CON PRATICO VASSOIO PORTA ATTREZZI

#### MH 2

- Pratico vassoio porta attrezzi con divisorio
- Struttura in acciaio con ruote
- Sedile lavabile e imbottito



Modello	<b>MH 2</b>
ART.	<b>620 1902</b>
DATI TECNICI	
Max carico statico sulla seduta	120 kg
Dimensioni	365x370x380 mm
Altezza seduta	380 mm
Larghezza seduta	370 mm
Peso	5 kg





## ATTREZZATURE PER AUTOFFICINE

### SGABELLO DI MONTAGGIO CON CASSETTI PER RIPORRE GLI ATTREZZI

#### MH-S3

- Tre cassetti per riporre gli attrezzi
- Pratici porta lattine e portabottiglie
- Costruzione in acciaio con ruote
- Sedile lavabile e imbottito



Modello	MH - S3
<b>ART.</b>	<b>620 1903</b>
<b>DATI TECNICI</b>	
Max carico statico sulla seduta	120 kg
Dimensioni	370x400x367 mm
Altezza seduta	367 mm
Larghezza seduta	400 mm
Peso	8,8 kg



### GRU PIEGHEVOLI CON POMPA

#### WK

- La portata dipende dallo sbraccio
- Stoccaggio salvaspazio grazie alla base pieghevole
- Gancio di sicurezza
- Veloci da montare e smontare
- Tutti e due i modelli sono pieghevoli (IMG. 1)

#### WK 2002 LP

- Altezza da terra particolarmente ridotta
- Quattro ruote fisse, due ruote sterzanti in nylon con freno di stazionamento per una movimentazione facile e veloce. Massima flessibilità anche sotto carico e per stare in piedi in sicurezza

#### WK 2003

- Sei ruote sterzanti in acciaio di cui quattro con freno di stazionamento per la massima flessibilità anche sotto carico e per stare in piedi in sicurezza



IMG. 1



WK 2003



WK 2002 LP

Modello	WK 2003	WK 2002 LP
<b>ART.</b>	<b>620 1423</b>	<b>620 1422</b>
<b>DATI TECNICI</b>		
Portata	0,5/1,0/1,5/2,0 t	0,5/1,0/1,5/2,0 t
Altezza Di Sollevamento Min/Max	25-2535 mm	25-2445 mm
Altezza Da Terra	190 mm	110 mm
Dimensioni Piegato	850x558x1600 mm	850x558x1600 mm
Lunghezza Braccio	1515/1335/1155/975 mm	1515/1335/1155/975 mm
Dimensioni	1710x1000x1490 mm	1840x1050x1400 mm
Peso	100,5 kg	102 kg

## PARANCHI ELETTRICI

### PARANCHI A CATENA ELETTRICI CON GANCIO DI SOSPENSIONE

#### EKZT

- Protezione da sovraccarico con frizione anti-slittamento
- Impianto elettrico Siemens
- Pulsante finecorsa integrato
- Struttura compatta
- Robuste catene
- Stivaggio sicuro della catena in robusto alloggiamento
- Catene di carico G80 conforme DIN EN 818-7
- 2 Velocità di sollevamento



<b>Modello</b>	<b>EKZT 30-2</b>
<b>ART.</b>	<b>619 4130</b>
<b>DATI TECNICI</b>	
Portata	3 t
Altezza di sollevamento	6 m
Lunghezza cavo, unità di controllo	6 m
Numero catene	1
Velocità max di sollevamento	6,0/2,0 m/min
Potenza	3,0/1,0 kW
Alimentazione ~50 Hz	400 V
Dimensioni	807x430x525 mm
Peso	132 kg

## CARRELLI ELETTRICI

### CARRELLI ELETTRICI

#### EFW

Adatto per paranchi modello EKZT 30-2 (art. 6194130)

#### · 2 Velocità di traslazione

Tutti i modelli sono adatti per trafilati metallici e travi:

- IPE 160 - IPE 400 (DIN 1025-5),
- IPBI 100 - IPBI 180 (DIN 1025-3),
- IPB 100 - IPB 180 (DIN 1025-2),
- IPBv 100 - IPBv 160 (DIN 1025-4),
- I 160 - I 475 (DIN 1025-1)



<b>Modello</b>	<b>EFW 3-2</b>
<b>ART.</b>	<b>619 4430</b>
<b>DATI TECNICI</b>	
Portata	3 t
Traslazione (min-max)	18/6 m/min
Larghezza rotaia (min-max)	100-170 mm
Ø ingranaggi (G)	96 mm
Potenza	0,6/0,23 kW
Alimentazione ~50 Hz	400 V
Classe di protezione	IP54
Larghezza occhiello (A)	36 mm
Spessore piastra di supporto (B)	14 mm
Distanza occhiello superficie di contatto (D)	210 mm
Lunghezza motore (M)	340 mm
Lunghezza scatola di controllo (N)	138 mm
Dimensioni	750x370x340 mm
Peso	56 kg

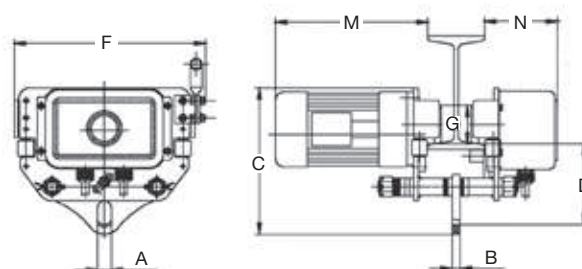
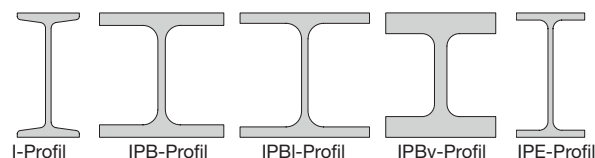

## VENTILATORI

### VENTILATORI PORTATILI



#### MV

- Adatto per disperdere l'aria calda, fumi di saldatura, segatura, fumo, gas, odori, polvere, etc.
- Utile per il ricircolo di aria in luoghi poco ventilati, per il raffreddamento, l'aerazione, l'essiccamento, la ventilazione di ampi ambienti come fabbriche, officine, cantieri, etc.
- È possibile sia l'immissione che l'estrazione di volumi d'aria anche a distanza con l'aggiunta di un tubo opzionale di 10 m

#### MV30

- Ventilatore mobile con maniglia e piedini in gomma per ammortizzare le vibrazioni

#### MV 50 - MV 60 - MV 80

- Completati di 2 ruote fisse e 2 ruote orientabili con pedale del freno



MV 30



MV 60



MV 50



MV 80

#### ACCESSORI OPZIONALI

ART.	Descrizione
<b>626 0130</b>	Tubo Ø 300 mm / 10 m per MV 30
<b>626 0150</b>	Tubo Ø 500 mm / 10 m per MV 50
<b>626 0160</b>	Tubo Ø 600 mm / 10 m per MV 60
<b>626 0180</b>	Tubo Ø 800 mm / 10 m per MV 80

Vari tubi possono essere collegati

Modello	MV 30	MV 50	MV 60	MV 80
ART.	<b>626 0030</b>	<b>626 0050</b>	<b>626 0060</b>	<b>626 0080</b>
<b>DATI TECNICI</b>				
Flusso aria max	3.900 m <sup>3</sup> /h	9.000 m <sup>3</sup> /h	14.400 m <sup>3</sup> /h	25.200 m <sup>3</sup> /h
Ø gabbia	380 mm	580 mm	685 mm	880 mm
Ø ventola	300 mm	500 mm	600 mm	800 mm
Velocità	2800 rpm	1400 rpm	1400 rpm	960 rpm
Potenza	500 W	1100 W	2000 W	2.200 W
Alimentazione	230 V / 50 Hz	230 V / 50 Hz	230 V / 50 Hz	230 V / 50 Hz
Dimensioni	420x380x380 mm	670x670x485 mm	770x770x575 mm	975x800x970 mm
Peso	15 kg	39 kg	64 kg	84 kg

## VENTILATORI

### VENTILATORI CENTRIFUGHI COMPATTI

#### RV

- Per l'estrazione di polveri, trucioli, fumo, cereali, legno e plastica in particelle, etc
- Alta efficienza grazie al design ottimizzato
- Le ventole curve garantiscono un risparmio energetico e un funzionamento silenzioso



RV 230



RV 300



RV 305



RV 350

ART.	ACCESSORI OPZIONALI					Lunghezza (m)
		RV 230	RV 300	RV 305	RV 350	
626 4355	Set di ruote	X				
626 4356	Set di ruote		X	X	X	
514 2503-2.5	Tubo flessibile in poliuretano Ø 100 mm	X				2,5
514 2503-5	Tubo flessibile in poliuretano Ø 100 mm	X				5
514 2503	Tubo flessibile in poliuretano Ø 100 mm	X				10
514 2509-2.5	Tubo flessibile in poliuretano Ø 125 mm	X	X			2,5
514 2509-5	Tubo flessibile in poliuretano Ø 125 mm	X	X			5
514 2509	Tubo flessibile in poliuretano Ø 125 mm	X	X			10
514 2506-2.5	Tubo flessibile in poliuretano Ø 150 mm		X	X		2,5
514 2506-5	Tubo flessibile in poliuretano Ø 150 mm		X	X		5
514 2506	Tubo flessibile in poliuretano Ø 150 mm		X	X		10
514 2511-2.5	Tubo flessibile in poliuretano Ø 180 mm				X	2,5
514 2511.5	Tubo flessibile in poliuretano Ø 180 mm				X	5
514 2511	Tubo flessibile in poliuretano Ø 180 mm				X	10

Modello	RV 230	RV 300	RV 305	RV 350
ART.	626 4230	626 4300	626 4305	626 4350
<b>DATI TECNICI</b>				
Volume d'aria max	888 m <sup>3</sup> /h	1914 m <sup>3</sup> /h	2573 m <sup>3</sup> /h	4212 m <sup>3</sup> /h
Diametro ventola	230 mm	300 mm	305 mm	350 mm
Velocità uscita aria	32 m/s	41 m/s	41 m/s	46 m/s
Diametro bocchetta aspirazione	100 mm	125 mm	150 mm	180 mm
Diametro bocca d'uscita	125 mm	150 mm	150 mm	180 mm
Potenza motore	0,75 kW	1,5 kW	2,2 kW	3,8 kW
Velocità motore	2850 rpm	2850 rpm	2850 rpm	2850 rpm
Voltaggio ~ 50 Hz	230 V / 50 Hz	230 V / 50 Hz	400 V / 50 Hz	400 V / 50 Hz
Rumorosità	80 dB(A)	87 dB(A)	87 dB(A)	89 dB(A)
Classe di protezione	IP54	IP54	IP54	IP54
Peso	15 kg	30 kg	31 kg	50 kg
Dimensioni	475x393x391 mm	600x460x545 mm	600x460x545 mm	677x580x595 mm



## PRESSE IDRAULICHE

### PRESSE IDRAULICHE

#### WPP

- Utilizzo versatile in vari settori
- La molla di ritorno integrata e di serie permette un maggiore spazio di lavoro
- Metodo di lavoro sicuro: il pistone può essere fermato in qualsiasi posizione
- Completa di manometro per controllo pressione

#### WPP 30 EF

- Robusto telaio saldato e forato per regolare l'altezza della tavola inferiore in ben 10 posizioni
- Avanzamento del pistone possibile sia con pompa idraulica manuale che con pedale
- Cilindro laterale scorrevole

#### WPP 50 EF

- Robusto telaio saldato e forato per regolare l'altezza della tavola inferiore in 8 posizioni con verricello a fune
- Cilindro laterale scorrevole
- Avanzamento del pistone possibile sia con pompa idraulica manuale che con pedale

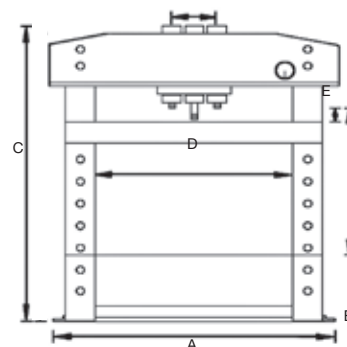

WPP 50 EF



WPP 30 EF

#### ACCESSORI OPZIONALI

ART.	Descrizione
<b>630 0003</b>	Griglia di protezione per WPP 30 E WPP 30 EF
<b>630 0004</b>	Griglia di protezione per WPP 50 E WPP 50 EF

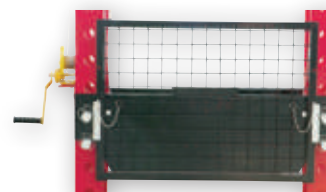

Modello	WPP 30 EF	WPP 50 EF
ART.	630 0031	630 0051
<b>DATI TECNICI</b>		
Forza di compressione	30 t	50 t
Base (AxB)	795x700 mm	1.030x800 mm
Altezza (C)	1.830 mm	1.877 mm
Larghezza interna (D)	535 mm	730 mm
Area di lavoro (E-F)	151 - 1.031 mm	68 - 1.048 mm
Corsa del pistone	150 mm	200 mm
Pressione d'esercizio	-	-
Peso	167 kg	300 kg

## CABINE LAVAPEZZI

### LAVAPEZZI PER LA PULIZIA ACCURATA

#### TWG

- Idonea per pulire e sgrassare rapidamente e facilmente
- Pulizia mirata tramite tubo metallico flessibile
- Elettropompa con portata 3,3 l/min
- NON ADATTO per liquidi infiammabili!



TWG20



TWG80

#### ACCESSORI OPZIONALI

ART.	Descrizione
<b>623 1020</b>	Spazzola per pulizia
<b>623 1021</b>	Filtro per TWG 80/150
<b>732 1901</b>	Detergente universale intensivo UR-Spezial 1 l
<b>732 1910</b>	Detergente universale intensivo UR-Spezial 10 l



TWG150

Modello	TWG 20	TWG 80	TWG 150
ART.	622 0020	622 0080	622 0150
<b>DATI TECNICI</b>			
Flusso volume detergente	3,3 l/min	3,3 l/min	3,3 l/min
Capacità serbatoio detergente	10,5 l	36 l	72 l
Peso max sulla griglia di supporto	10 kg	20 kg	40 kg
Potenza	0,026 kW	0,026 kW	0,026 kW
Alimentazione 50 Hz 1Ph	230 V AC	230 V AC	230 V AC
Volume cabina di lavoro	20 l	80 l	150 l
Dimensioni	430x430x220 mm	760x540x880 mm	1090x540x890 mm
Peso	6,5 kg	23 kg	42 kg

## SABBIATRICI

### SABBIATRICE MOBILE

#### MSSG 105 A

- Sabbiatrice robusta con sistema di aspirazione integrato per lavori puliti
- Ideale per lavori di sabbatura in luoghi difficili da raggiungere e su oggetti di grandi dimensioni, ad es. veicoli
- Il materiale di sabbatura viene spruzzato e aspirato non appena colpisce la superficie
- Aria di scarico pulita grazie al filtro integrato
- Facile da manovrare grazie al telaio stabile con ruote grandi
- Contenitore di raccolta facilmente asportabile per lo svuotamento



Modello	<b>MSSG 105 A</b>
<b>ART.</b>	<b>620 4030</b>
<b>DATI TECNICI</b>	
Lunghezza tubo sabbia	2,5 m
Ø interno tubo sabbia	12 mm
Lunghezza tubo aspirazione	2,5 m
Ø interno tubo aspirazione	35 mm
Ø interno tubo aria	9 mm
Dimensioni nucleo abrasivo	0,12 - 0,18 mm
Consumo aria	420 l/min
Pressione d'esercizio	5,5 - 7,9 mm
Volume contenitore	106 l
Ø ugello	7 mm
Dimensioni	612x1040x404 mm
Peso	27 kg
Alimentazione 50 Hz	230 V
Potenza	1,2 kW
Classe di protezione	IP54

#### DOTAZIONE DI SERIE

- Pistola per sabbatura con spazzola
- Ugello in ceramica 7 mm
- Tubo aria compressa 2,5 m
- Tubo aspirazione 2,5 m
- Tubo sabbatura 2,5 m
- Raccordo filettato

#### ACCESSORI OPZIONALI

ART.	Descrizione
<b>620 4210</b>	Pistola sabbatura con spazzola
<b>620 4212</b>	Tubo aspirazione 2,5 m Ø 50 mm

### SABBIATRICE MANUALE AD ARIA COMPRESSA PER SVERNICIARE E RIMUOVERE RUGGINE

#### DHS

- Perfetta per il restauro di auto, moto, barche e trattori
- Fornita con quattro ugelli per varie applicazioni
- Attacchi per bordi interni ed esterni, per esempio per bordi di porte, paraurti o soglie
- Lavoro pulito grazie al sacco di raccolta polvere



6204200



6204202



6204201



6204203



<b>ACCESSORI OPZIONALI</b>	
ART.	Descrizione
<b>620 4201</b>	Ugello di ricambio
<b>620 4202</b>	Sacchi di raccolta

Modello	<b>DHS 1</b>
<b>ART.</b>	<b>620 4200</b>
<b>DATI TECNICI</b>	
Granulometria abrasiva	0,12 - 0,25 mm
Diametro ugello	4,5 mm
Volume contenitore	0,9 l
Consumo aria	200 - 300 l/min
Pressione di esercizio	2,8 - 8,0 bar
Max pressione in ingresso	8,6 bar
Filettatura raccordo	1/4"
Dimensioni	330x100x250 mm
Peso	0,85 kg

#### DOTAZIONE DI SERIE

- Ugello da 4,5 mm per lavorazione a punta
- Ugello da 4,5 mm per il trattamento della superficie
- Ugello da 4,5 mm per la lavorazione del bordo esterno
- Ugello da 4,5 mm per la lavorazione del bordo interno
- Sacco di raccolta
- Nipplo in ottone con filettatura esterna 1/4"

#### SET UGELLI

ART.	Descrizione
<b>620 4203</b>	Composizione: Ugello per lavorazione a punta Ugello per trattamento superficiale Ugello per lavorazione bordo esterno Ugello per lavorazione bordo interno

## AEROGRAFI

### SUPERIORE ECOE/SL HVLP

#### ART. 00252

Aerografo superiore ad aria compressa HVLP ad alte prestazioni.

#### APPLICAZIONI

Verniciatura di materiale ferroso in genere, legno, plastica, carrozzeria.

#### MATERIALI UTILIZZABILI

Vernici e smalti liquidi. Vernici a base acqua. Tinte pastello.

#### CARATTERISTICHE TECNICHE

- Aerografo leggero
- Tecnologia HVLP, massima efficienza di trasferimento vernice
- Corpo in alluminio forgiato e anodizzato
- Attacco ingresso aria 1/4
- Ventaglio molto preciso ed omogeneo
- Ottime finiture superficiali
- Ago ed ugello in acciaio inox.

ART.	0025213	0025217
<b>DATI TECNICI</b>		
Peso	340 gr.	340 gr.
Consumo aria	200 lt./min.	200 lt./min.
Pressione esercizio	2 bar	2 bar
Pressione massima	4 bar	4 bar
Capacità serbatoio	600 cc	600 cc
Entrata aria	1/4" M	1/4" M
Fluido ugello	1,3 mm	1,7 mm



**NEW**

ART.	ACCESSORI OPZIONALI
<b>0025213SR</b>	Serie ago-cappello-ugello per ECOE/SL Ø 1,3 mm
<b>0025217SR</b>	Serie ago-cappello-ugello per ECOE/SL Ø 1,7 mm

### AUTOMATICO A BASSA PRESSIONE K2/A

#### ART. 00270

#### APPLICAZIONI

Adatta per impianti robotizzati e macchine speciali automatiche. La pistola è dotata di un cilindro attuatore predisposto per aprire e chiudere in modo automatico la valvola d'aria. L'alta frequenza di commutazione e l'elevata resistenza all'usura permettono un funzionamento continuo e duraturo nel tempo.

#### MATERIALI UTILIZZABILI

Vernici. Fondi. Primer e smalti mono-componenti. Tinte liquide. Metallizzati a doppio strato. Tinte pastello. Smalti pesanti. Tinte bicomponenti. Vernici a base d'acqua Colle e adesivi di bassa viscosità.

#### CARATTERISTICHE TECNICHE

- Corpo in lega di alluminio nichelato
- Ago passaggio prodotto in acciaio inossidabile AISI 303
- Cappello di atomizzazione in ottone forgiato
- Cilindro otturatore e circuito di atomizzazione del ventaglio
- Regolazione passaggio prodotto con sistema a scatto, sicuro e preciso
- Ugello in acciaio inox.



**NEW**

ART.	0027010	0027012
<b>DATI TECNICI</b>		
Peso corpo	442 gr.	442 gr.
Dimensioni (senza raccordo)	L 150 mm, H 75 mm	L 150 mm, H 75 mm
Consumo aria	330 - 530 lt./min	330 - 530 lt./min
Pressione massima aria di alimentazione	3 bar	3 bar
Pressione spinta del prodotto	0,5 ÷ 3 bar	0,5 ÷ 3 bar
Pressione aria di atomizzazione	5 bar	5 bar
Ampiezza ventaglio	320 - 400 mm	320 - 400 mm
Entrata prodotto	3/8" M	3/8" M
Entrata aria	1/4" M	1/4" M

ART.	ACCESSORI OPZIONALI
<b>0027110</b>	Serie ago-cappello-ugello per K2/A Ø 1 mm
<b>0027112</b>	Serie ago-cappello-ugello per K2/A Ø 1,2 mm



## POMPE

### POMPA TRAVASO FUSTI

La pompa di travaso fusti è costituita da un tubo pescante, all'estremità del quale è alloggiata la girante aperta. Essa è fissata sull'albero di trascinamento, collegato alla pompa mediante una ghiera.

Il funzionamento prevede una girante solidale all'albero collegata al motore elettrico o pneumatico tramite giunto di accoppiamento. La pompa deve essere esclusivamente utilizzata con l'asse disposto in verticale e con la pompa immersa nel fluido; il funzionamento a secco o in presenza di bolle d'aria può causare il danneggiamento della boccola interna guida albero. **Questa pompa per travaso fusti portatile, particolarmente indicata per pompare fluidi corrosivi, lavora immersa nel liquido.** La forma costruttiva è stata appositamente studiata per raccogliere nel fusto le eventuali fuoriuscite di prodotto.

#### CARATTERISTICHE TECNICHE

- Prodotto progettato e costruito in Italia, corpo in polipropilene, albero in Hastelloy con lunghezza tubo pescante 1200 mm
- Portatile
- Idonea per fluidi corrosivi
- Assenza di tenute meccaniche
- Facilmente smontabile
- Viscosità fino a 900 cps
- Portata max 90 l/min

MADE IN ITALY

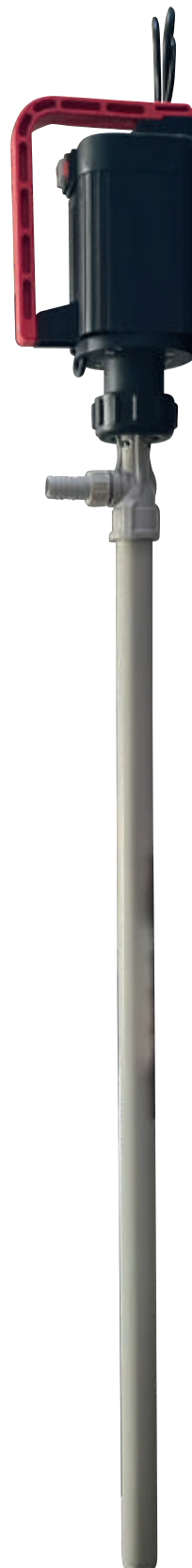

<b>ART.</b>	<b>0790001</b>
-------------	----------------

#### DATI TECNICI

##### Corpo:

Pescante	Ø 42 mm
Portagomma	Ø 25 mm
Temperatura esercizio	da 3 a 65 °C
Peso totale	1,7 kg

##### Materiali:

Pescante	Polipropilene
Albero	Hastelloy
Girante	ECTFE
Bocca di aspirazione	Polipropilene
Guarnizione di tenuta a contatto con il fluido - MIM	Viton®
Lunghezza	1200 mm

##### Motore 230 V 50 Hz:

Potenza	800 W
Giri al minuto	10500 rpm
Protezione	IP54
Classe	F
Portata	90 l/min
Viscosità	900 cps
Densità	1,6 g/cm <sup>3</sup>
Peso	3,8 kg

<b>ART.</b>	<b>0790001</b>
-------------	----------------

#### SETTORI PRINCIPALI DI APPLICAZIONE

Automotive	•
Industria galvanica ed elettronica	•
Industria chimica	•
Oil & gas	•

## POMPE

### POMPE PNEUMATICHE A DOPPIA MEMBRANA

MADE IN ITALY

Pompe a membrana azionate ad aria compressa, si contraddistinguono per la loro robustezza e potenza, per il loro impiego autoadescante (aspirazione negativa a secco) anche in condizioni gravose e per la capacità di movimentare fluidi viscosi e/o con eventuali parti solide in sospensione.

#### CARATTERISTICHE TECNICHE

- Prodotto progettato e costruito in Italia
- Circuito pneumatico antistallo BREVETTATO
- Funzionamento con aria NON lubrificata
- AUTOADESCANTE
- Supporta il funzionamento a secco
- Versatilità di impiego
- Idonea alla movimentazione di fluidi con viscosità elevata e per applicazioni gravose
- Possibilità di movimentare fluidi con solidi in sospensione
- Possibilità di installazione sospesa
- Collettori fornibili con anelli di rinforzo in acciaio inox
- Idonea per servizio continuo
- **Certificazione ATEX per ZONA 1 - ZONA 2**
- **Certificazione IECEX**

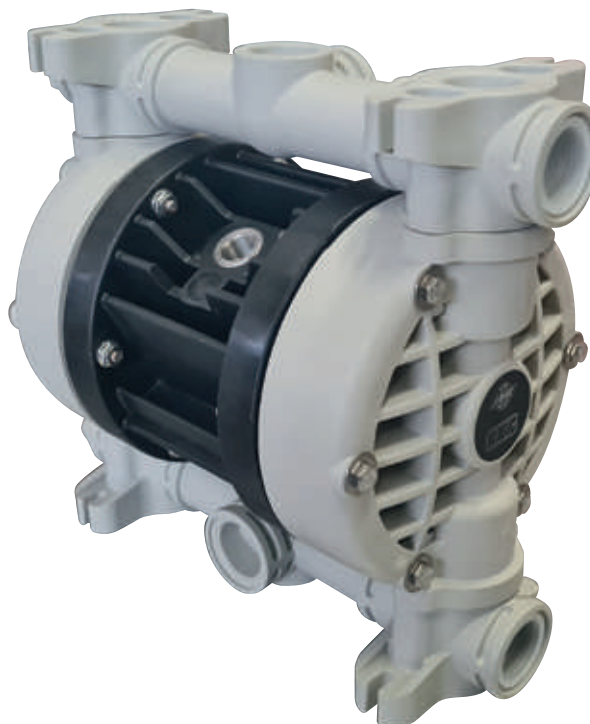

#### ZONA 1

II 2G Ex h IIB T4 Gb  
II 2D Ex h IIIB T135°C Db

#### ZONA 2

II 3G Ex h IIB T4 Gc  
II 3D Ex h IIIB T135°C Dc

### INSTALLAZIONI

IMPIEGO AUTOADESCANTE



IMPIEGO SOTTOBATTENTE



IMMERSA



TRAVASO FUSTI



SDOPPIATA IN ASPIRAZIONE e MANDATA

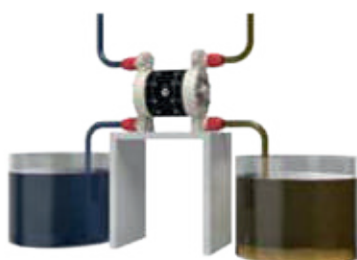

SDOPPIATA IN ASPIRAZIONE

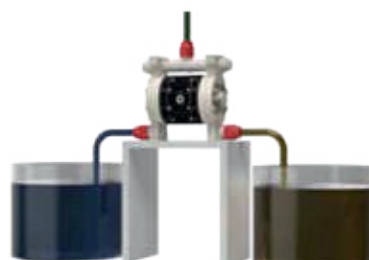

## POMPE

Modello		MICRO30	MINI50	MINI100
ART.		0212505	0212506	0212507
<b>DATI TECNICI</b>				
Connessione aspirazione/mandata		G 1/2" f*	G 1/2" f*	G 1" f*
Attacco aria		G 1/4" f	G 3/8" f	G 3/8" f
Portata max	l/min	35	60	110
Pressione aria alimentazione min-max	bar	2 - 8	2 - 8	2 - 8
Prevalenza max	mm	80	80	80
Aspirazione max da battente negativo - a secco **	m	4	4	4
Aspirazione max da battente negativo - a pompa innescata	m	9,5	9,5	9,5
Ø max solidi in sospensione	mm	2	4	4
Rumorosità **	dB	65	70	70
Temperatura max fluido	°C	65	65	65
Volume per colpo	cc	30	67	100
Altezza	mm	168	241	274
Larghezza	mm	165	247	308
Profondità	mm	120	153	170
Peso	kg	1,6	3,6	5
Prevalenza / Portata garantite secondo ISO 9906				
(*) Attacchi NPT su richiesta				
(**) Il valore dipende dalla configurazione della pompa				

Modello	MICRO30	MINI50	MINI100
ART.	0212505	0212506	0212507
<b>SETTORI PRINCIPALI DI APPLICAZIONE</b>			
Automotive		•	•
Industria ceramica, pietre, marmi, vetro e mineraria		•	•
Industria galvanica ed elettronica	•	•	•
Industria grafica	•	•	•
Industria tessile e conciaria			•
Produzione e stoccaggio biodiesel	•	•	•
Industria chimica	•	•	•
Packaging, colla, carta e cartiere		•	•
Industria meccanica e metallurgia		•	•
Depurazione acque e fanghi			•
Industria delle vernici	•	•	•
Oil & gas		•	•
Industria orafa	•	•	•

## POMPE

### KIT DI VERNICIATURA CON POMPA PNEUMATICA A DOPPIA MEMBRANA IN BASSA PRESSIONE

#### K24

##### APPLICAZIONI

Maggiore autonomia di lavoro. Ideale per manufatti di medio-grandi dimensioni. Utilizzabile con diverse tipologie di pistole sotto pressione.

##### MATERIALI UTILIZZABILI

Prodotti a base d'acqua o di solvente, smalti, lacche, tinte, trasparenti, fondi, vernici ad effetto bucciato, martellato, gofrato, colle ed adesivi.

##### CARATTERISTICHE TECNICHE

- Corpo pompa e testate in alluminio anodizzato e trattati termicamente per maggiore resistenza meccanica
- Attacchi tubi entrata e uscita prodotto in acciaio inox
- Gruppo regolatori aria "MANIFOLD" in metallo di estrema affidabilità e compattezza con durata nel tempo quasi illimitata
- Valvola comando pompa con riarmo manuale in caso di stallo
- Trasferimento fluido già a 1,5 bar d'aria
- Regolatore passaggio prodotto con parti interne e raccordi in acciaio inox
- Corpo filtro vernice in alluminio anticorrosione ergonomico e facilmente rimovibile in caso di pulizia
- Possibilità montaggio membrane speciali per prodotti a temperatura fino a 80 °C
- Sfere in acciaio inox per chiusura istantanea valvole e assenza pulsazioni vernice
- Prodotto realizzato con particolari e accessori di note marche italiane

ART.	0212403NK
<b>DATI TECNICI</b>	
Portata	24 lt/min
Rapporto	1:1
Ugello	0,5÷5 mm
Pressione esercizio	1÷8 mm
Uscita prodotto	1/4" M
Entrata aria	1/4" M



CE



Art. 0212403

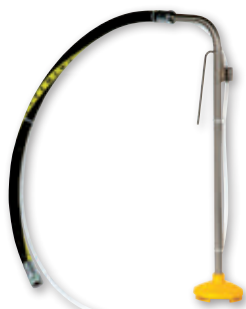

00600121



0886875



0012500



0520003



CONT/SMR00

ART.	CODE	Composizione
02124	03NK	K24 carrello fisso completa di: 00600 121 sistema di aspirazione vernici 1/2" F inox 05200 03 serbatoio a caduta 5 lt con adattatore a L M1" - FG 1/2" con tubo di ritorno 08868 75 tubo binato BP 7,5 m raccordo 1/4" F 00125 XX aerografo sottopressione G70/SSP CONT/SMR00 regolatore pressione aria (aria manometro) comando a rotazione 1/4" M-Fs



## POMPE

### POMPA PNEUMATICA A DOPPIA MEMBRANA IN BASSA PRESSIONE

#### K26

##### APPLICAZIONI

Maggiore autonomia di lavoro.  
Ideale per manufatti di medio-grandi dimensioni. Utilizzabile con diverse tipologie di pistole sotto pressione.  
Utilizzabile per trasferimento fluidi (travaso).

##### MATERIALI UTILIZZABILI

Prodotti a base d'acqua o di solvente, smalti, lacche, tinte, trasparenti, fondi, vernici ad effetto bucciato, martellato, goffrato, colle ed adesivi.

##### CARATTERISTICHE TECNICHE

- Corpo pompa e testate in alluminio
- Attacchi tubi entrata e uscita prodotto in ferro zincato
- Valvola comando pompa con riarmo manuale in caso di stallo
- Completa di tubo aspirazione prodotto



Art. 0212503

**ART. 0212503**

##### DATI TECNICI

Pressione di esercizio	da 2 a 7 bar
Portata massima	48 l/min
Ugello massimo aerografo	3 mm
Prevalenza massima	30 mt
Entrata	1/4 "
Ingresso prodotto	1/2 "
Ingresso prodotto	1/4 "
Membrane	Teflon
Corpo	Alluminio

## SISTEMA DI SABBIAIATURA A PRESSIONE

### SISTEMA DI SABBIAIATURA A PRESSIONE



#### ART. 3204990

##### CARATTERISTICHE

- Cabina di sabbaiatura combinata con un serbatoio a pressione che permette di avere un effetto abrasivo superiore con una velocità in uscita del materiale abrasivo maggiore
- Adatta a diversi tipi di materiali
- Ampio spazio di lavoro
- Grande cofano anteriore apribile verso l'alto per carico e scarico facile e rapido
- Il controllo del flusso d'aria tramite comando a pedale consente un funzionamento flessibile e riduce l'affaticamento della mano
- Fornita di coperchio con finestra di sicurezza, illuminazione a LED e due aspiratori per un'ottima visibilità durante il lavoro

##### DOTAZIONE DI SERIE

- 4 ugelli ceramici (2 pz 5 mm, 2 pz 6 mm)
- Gradino di rialzo in metallo

Gradino di rialzo  
IN DOTAZIONE



ART.	3204990
<b>DATI TECNICI</b>	
Massima pressione dell'aria	8 bar
Consumo aria	900 l/min
Pressione di lavoro	6-8 bar
Capacità del serbatoio in pressione	24.5 l
Granulometria utilizzabile	40 (0.42 mm) 120 (0.125 mm) mesh
Dimensioni ugello	5 mm / 6 mm
Potenza motore aspiratore	230V, 50 Hz, 1200W (ogni singolo motore)
Illuminazione di lavoro	3 luci a LED, 20W ciascuna
Dimensioni d'ingombro	1750(W)x1470(D)x2020(H) mm (2415H mm con porta aperta)

ART.	ACCESSORI OPZIONALI
3204950	Depolveratore centrifugo
3204951	Ugello in carburo di boro 5 mm
3204952	Ugello in carburo di boro 6 mm



3204950

## DEPOLVERATORE

### DEPOLVERATORE CENTRIFUGO

#### ART. 3204950

##### CARATTERISTICHE

- Aspiratore a ciclone ad alta efficienza con sistema di filtraggio a due stadi che permette la purificazione dell'aria (oun gas in generale) dalle polverisfruttando il principio della forzacentrifuga
- Potente ventola che garantisce un'aspirazione ottimale della polvere
- Accessorio opzionale adatto alla sabbiatrice a pressione art. 3204990
- Profondità 900 mm
- Altezza 1400 mm
- Larghezza 530 mm (tubi esclusi).
- Livello di rumorosità: 75 dB a 1 m
- Capacità bocchetta aspirazione: 2.9 kg/h



CE

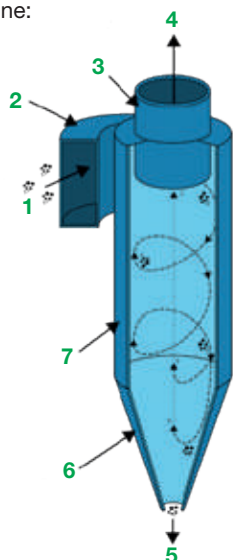

1. ARIA SPORCA
2. PASSAGGIO
3. TUBO DI USCITA GAS
4. ARIA PULITA
5. USCITA POLVERI
6. SEZIONE CONICA
7. CORPO CICLONE



### KIT SISTEMA DI SABBIAATURA A PRESSIONE + DEPOLVERATORE CENTRIFUGO

#### ART. 3204990KD

N.B. IL KIT ART. 3204990KD  
SISTEMA DI SABBIAATURA + DEPOLVERATORE  
NON PREVEDE I 2 ASPIRATORI LATERALI STANDARD



CE

## SABBIATRICI

### SABBIATRICI

#### SBC

- Cabina di sabbiatura adatta a diversi tipi di materiali (es. quarzo, sfere in vetro, sfere in plastica, etc)
- Perfetta per pulire o rimuovere la ruggine o la vernice dai metalli di ogni genere (parti di motori, carter, corone, cerniere etc)
- Guanti in lattice di alta qualità fissati

- saldamente alla struttura
- Fornita di coperchio con finestra di sicurezza e pellicola protettiva, per un'ottima visibilità e per la sicurezza durante il lavoro
- Coperchio e sportello dotati di guarnizioni per proteggere la zona di lavoro dalla polvere

- Piano di appoggio robusto per il posizionamento dei pezzi all'interno della cabina
- Tappo di scarico per la sostituzione dei materiali e tubo di aspirazione con collegamento esterno per aria compressa



#### SBC 90

- Sportello facilmente apribile
- Lampada 12V con cavo e interruttore 230 V

#### SBC 220

- Grande sportello laterale per carico e scarico
- 2 Uscite di scarico aria e per il collegamento all'aspiratore
- Lampada 12V con cavo e interruttore 230 V

#### SBC 350

- Due grandi porte per il carico e lo scarico su entrambi i lati
- Sistema integrato di aspirazione con filtro dell'aria sostituibile
- Controllo flusso d'aria tramite comando a pedale
- 2 pistole: una fissa ed una mobile
- 2 lampade 230V separate con carter protettivo e pellicola sostituibile, incluse 5 pellicole di ricambio
- Manometro per la regolazione della pressione

#### SBC 420 - SBC 990

- Grande cofano anteriore apribile verso l'alto per carico e scarico facile e rapido
- Sistema integrato di aspirazione con filtro dell'aria sostituibile
- Pistola senza grilletto con controllo del flusso d'aria tramite comando a pedale
- Lampade 230V separate con carter protettivo e pellicola sostituibile, incluse 5 pellicole di ricambio (2 lampade per SBC 420 e 4 lampade per SBC 990)
- Manometro per la regolazione della pressione

Modello		SBC 90	SBC 220	SBC 350	SBC 420	SBC 990
ART.		3204940	3204960	3204965	3204970	3204980
<b>DATI TECNICI</b>						
Volume cabina	l	90	220	310	360	825
Consumo aria	l/min	200 - 350	200 - 350	200 - 350	400 - 800	400 - 800
Pressione d'esercizio	bar	2,8 - 8	2,8 - 8	4,1 - 8	3,4 - 8	3,4 - 8
Pressione max	bar	8,6	8,6	8,3	8,6	8,6
Tubo alimentazione aria		3/8"	3/8"	3/8"	3/8"	3/8"
Dimensione nucleo abrasivo	mm	<b>0,12 - 0,18</b>	<b>0,12 - 0,25</b>	<b>0,125 - 0,42</b>	<b>0,125 - 0,42</b>	<b>0,125 - 0,42</b>
Dimensioni interne	mm	580x480x300	840x550x360	945x605x605	1160x580x580	1160x870x850
Dimensioni esterne	mm	590x485x490	950x660x1380	960x900x1640	1225x935x1640	1320x1200x1760
Peso	kg	17,25	48	90	115	160
Peso max supportato dalla griglia interna	kg	10	80	120	120	150
Peso max degli agenti di sabbiatura	kg	12	50	50	75	75
Potenza di aspirazione	m <sup>3</sup> /h	-	-	7,9	17,4	17,4
Sistema di scarico del consumo di energia	W	-	-	1200	1200	1200
Potenza di aspirazione a vuoto	kPa	-	-	8,5	8,5	8,5
Sistema di estrazione del flusso di volume	m <sup>3</sup> /h	-	-	156	156	156



## TRAPANO

### TRAPANO PORTATILE 20V BRUSHLESS

#### ART. CDM1138

##### CARATTERISTICHE

- Motore Brushless 20V con una coppia elevata di 46Nm
- 3 modalità operative: avvitatura, foratura e foratura a percussione
- Mandrino in metallo durevole e di alta precisione
- Impugnatura principale e laterale "soft grip"
- Design ergonomico e compatto

- Luce a LED per lavorare in tutte le condizioni e mantenere una buona visuale sul pezzo in lavorazione
- Due impostazioni di velocità meccaniche: (1) 0-550 rpm, (2) 0-2000 rpm



ART.	CDM1138
<b>DATI TECNICI</b>	
Frequenza d'impatto	0-8.250 rpm (posizione I) 0-30.000 rpm (posizione II)
Velocità a vuoto (posizione I)	0-550 rpm
Velocità a vuoto (posizione II)	0-2000 rpm
N° regolazioni coppia	25 + trapano + trapano a percussione
Coppia max (bassa velocità)	32 Nm
Capacità mandrino	2-13 mm
Tempo di ricarica	60 min
Voltaggio batteria	20V Li-Ion (2,0 Ah)
N° Velocità	2
Alimentazione (caricabatteria)	230 - 240 V
Frequenza (caricabatteria)	50 Hz
Peso	3,65 kg

ART.	ACCESSORI OPZIONALI
<b>CDA1130</b>	Batteria 20V - 2,0Ah Li-Ion

##### DOTAZIONE DI SERIE

- 2 batterie agli ioni di litio da 2,0 Ah
- Caricabatterie
- Impugnatura laterale
- 2 inserti
- Valigetta

## LEVIGATRICE

### LEVIGATRICE ORBITALE 130W

#### ART. PSM1035

##### CARATTERISTICHE

- Sistema di fissaggio semplice e rapido con Velcro®
- Impugnatura morbida per il massimo comfort
- Cassetta raccogli polvere con filtro
- Cavo di alimentazione 3 m

##### DOTAZIONE DI SERIE

- 6 carte abrasive (2xP80, 2xP120, 2xP240)
- Cassetta raccogli polvere con filtro



ART.	PSM1035
<b>DATI TECNICI</b>	
Alimentazione	230 V
Frequenza	50 Hz
Potenza assorbita	130 W
Velocità a vuoto	14000 rpm
Ø superficie levigante	150x150x100 mm
Oscillazioni al minuto	28000 n°
Peso	1,20 kg

## LEVIGATRICE

### LEVIGATRICE ORBITALE 240W

#### ART. PSM1034

##### CARATTERISTICHE

- Sistema di fissaggio semplice e rapido con Velcro® o a morsetto
- Velocità variabile elettronicamente
- Impugnatura morbida per il massimo comfort
- Cassetta raccogli polvere con filtro
- Cavo di alimentazione 3 m
- Piastra di levigatura in alluminio

##### DOTAZIONE DI SERIE

- 12 carte abrasive (3xP60, 3xP80, 3xP120, 3xP240)
- Cassetta raccogli polvere con filtro



ART.	PSM1034
<b>DATI TECNICI</b>	
Alimentazione	230 – 240 V
Frequenza	50 Hz
Potenza assorbita	240 W
Velocità a vuoto	6000 - 11000 rpm
Ø superficie levigante	90x187 mm
Peso	1,98 kg

## LEVIGATRICE

### LEVIGATRICE ORBITALE 300W

#### ART. ESM1015

##### CARATTERISTICHE

- Sistema di fissaggio semplice e rapido con Velcro®
- Velocità variabile elettronicamente
- Impugnatura morbida per il massimo comfort
- Cassetta raccogli polvere con filtro
- Cavo di alimentazione 3 m

##### DOTAZIONE DI SERIE

- 12 dischi abrasivi (3xP60, 3xP80, 3xP120, 3xP240)
- Cassetta raccogli polvere con filtro



ART.	ESM1015
<b>DATI TECNICI</b>	
Alimentazione	230 – 240 V
Frequenza	50 Hz
Potenza assorbita	300 W
Velocità a vuoto	6000 - 13000 rpm
Ø superficie levigante	125 mm
Peso	1,58 kg

## SEGHETTO

### SEGHETTO ALTERNATIVO 550W

#### ART. JSM1030

##### CARATTERISTICHE

- Interruttore di blocco
- Portalama a sgancio rapido
- Velocità elettronica regolabile
- Regolazione del taglio obliquo variabile a 45°
- Dotato di connessione per estrazione della polvere
- Cavo di alimentazione 2 m

##### DOTAZIONE DI SERIE

- Guida parallela
- Chiave esagonale
- Adattatore per aspirapolvere
- Lama per sega con attacco a T



ART.	JSM1030
<b>DATI TECNICI</b>	
Alimentazione	230 – 240 V
Frequenza	50 Hz
Potenza assorbita	500 W
Velocità a vuoto	0 - 3000 rpm
Regolazione di taglio	0 – 45 °
Max profondità di taglio sul legno	65 mm
Peso	1,62 kg

ART.	ACCESSORI OPZIONALI
JSA1004	Lame per seghetto 10 pz

## FRESATRICE

### FRESATRICE VERTICALE

#### ART. PRM1015

##### CARATTERISTICHE

- Impugnatura "soft grip" per un comfort ottimale di lavoro
- Regolazione della profondità per lavori di precisione: precise regolazioni della profondità di 0,1 mm
- Regolazione elettronica della velocità

- Con 2 luci a LED per l'illuminazione dell'area di lavoro
- Con attacco per aspirazione della polvere
- Funzione di blocco dell'albero per un facile cambio delle frese
- Cavo di alimentazione lungo 3 m

##### DOTAZIONE DI SERIE

- Guida parallela
- Guida modello
- 6 punte della fresatrice
- Chiave inglese
- Chiave esagonale



ART.	PRM1015
<b>DATI TECNICI</b>	
Alimentazione	230 V
Frequenza	50 Hz
Potenza assorbita	1300 W
Velocità a vuoto	9000-30000 rpm
Profondità max di lavorazione	60 mm
Ø max utensile	30 mm
Pinza di serraggio	6 + 8
Peso	5,78 kg

ART.	ACCESSORI OPZIONALI
PRA1008	Set 20 frese

ART.	COMPATIBILE CON
PRA1011	Banco per fresatrici



## SMERIGLIATRICE

### SMERIGLIATRICE DA BANCO 150W

#### ART. BGM1019

##### CARATTERISTICHE

- Motore potente
- Smerigliatura fine e grossolana
- Interruttore protetto dalla polvere per una durata extra lunga
- Parascintille per lavorare in sicurezza
- Base in metallo
- Montabile su banco di lavoro

##### DOTAZIONE DI SERIE

- Mole abrasive (P36 e P60)
- 2 parascintille
- 2 supporti di lavoro
- Occhiali di sicurezza



ART.	BGM1019
<b>DATI TECNICI</b>	
Alimentazione	230 V
Frequenza	50 Hz
Potenza assorbita	150 W
Velocità a vuoto	2950 rpm
Dimensioni mola	150x16 mm
Grana della mola	P36 - P60
Foro della mola	12,7 mm
Peso	5,92 kg

ART.	ACCESSORI OPZIONALI
<b>BGA1053</b>	Mola abrasiva 150 mm (16 mm - P36)
<b>BGA1054</b>	Mola abrasiva 150 mm (16 mm - P60)

## SMERIGLIATRICE

### SMERIGLIATRICE ANGOLARE PROFESSIONALE 2600 W

#### ART. AGM1119P

##### CARATTERISTICHE

- Potente e compatta smerigliatrice con impugnatura "soft grip" posizionabile sia a destra che a sinistra
- Avviamento progressivo
- Interruttore d'emergenza per lavorare facilmente e in sicurezza
- Carter di protezione a sgancio rapido
- Cavo di alimentazione lungo 3 m
- **Disco abrasivo non incluso**

##### DOTAZIONE DI SERIE

- Impugnatura ausiliaria
- Chiavi



ART.	AGM1119P
<b>DATI TECNICI</b>	
Alimentazione	230 - 240 V
Frequenza	50 - 60 Hz
Potenza assorbita	2600 W
Velocità a vuoto	± 6500 rpm
Ø Disco	230 mm
Filettatura dell'alberino	M 14
Peso	6,70 kg



**SMERIGLIATRICE**
**SMERIGLIATRICE ANGOLARE 900W**
**ART. AGM1061S**
**CARATTERISTICHE**

- Interruttore a paletta
- Potente e compatta smerigliatrice con impugnatura "soft grip"
- 3 posizioni dell'impugnatura laterale
- Blocco del mandrino per un facile cambio del disco.
- Carter di sicurezza regolabile con sgancio rapido
- Cavo di alimentazione 3 m
- Disco abrasivo non incluso

**DOTAZIONE DI SERIE**

- Impugnatura laterale
- Chiave inglese



ART.	AGM1061S
<b>DATI TECNICI</b>	
Alimentazione	230 - 240 V
Frequenza	50 Hz
Potenza assorbita	900 W
Velocità a vuoto	12000 rpm
Ø disco	125 mm
Filettatura dell'alberino	14 M
Peso	2,96 kg

**LUCIDATRICE**
**LUCIDATRICE ANGOLARE PROFESSIONALE 1400 W**
**ART. AGM1120P**
**CARATTERISTICHE**

- Dotata di regolatore elettronico di velocità che assicura un controllo ottimale e preciso
- Interruttore d'emergenza per lavorare facilmente e in sicurezza
- Blocco dell'albero per un rapido e facile cambio dei panni e dei fogli abrasivi
- Cavo di alimentazione lungo 4 m

**DOTAZIONE DI SERIE**

- Impugnatura ausiliaria
- Chiave esagonale
- Supporto disco con Velcro®
- Panno per lucidare
- Panno in lana



ART.	AGM1120P
<b>DATI TECNICI</b>	
Alimentazione	230 - 240 V
Frequenza	50 - 60 Hz
Potenza assorbita	1400 W
Velocità a vuoto	1000 - 3300 rpm
Ø Disco	180 mm
Filettatura dell'alberino	M 14
Peso	3,1 kg

ART.	ACCESSORI OPZIONALI
<b>AGA1022</b>	Set dischi abrasivi Ø 180 mm 5 pz
<b>AGA1023</b>	Set lucidatura Ø 180 mm 5 pz

## MINI SMERIGLIATRICE

### MINI SMERIGLIATRICE CON FLESSIBILE

#### ART. CTM1017

##### CARATTERISTICHE

- Velocità elettronica variabile
- Blocco del mandrino
- Albero flessibile 1,07 m
- Supporto regolabile
- Supporto da scrivania
- Custodia con 40 accessori
- Cavo di alimentazione 1,8 m

##### DOTAZIONE DI SERIE

- 40 Accessori
- Pinza Ø2.4mm
- Pinza Ø3.2mm
- Chiave



ART.	CTM1017
<b>DATI TECNICI</b>	
Alimentazione	230 - 240 V
Frequenza	50 Hz
Potenza assorbita	160 W
Velocità a vuoto	8000 - 35000 rpm
Ø della pinza	2,4 + 3,2 mm
Peso	1,75 kg

ART.	ACCESSORI OPZIONALI
<b>CTA1007</b>	Strumento combinato 100 pz
<b>CTA1008</b>	Strumento combinato 40 pz

## TRONCATRICE

### TRONCATRICE RADIALE

#### ART. MSM1040

##### CARATTERISTICHE

- Grande capacità di taglio e supporti allungabili che permettono di lavorare pezzi di grandi dimensioni
- Bocchetta di aspirazione universale e sacchetto raccogli polvere inclusi per uno spazio di lavoro pulito

- Lama da 254 mm con riporti al carburo di tungsteno (60 denti) di alta qualità per prestazioni ottimali
- Guida laser per lavori di precisione
- Montabile su tavolo da lavoro

##### DOTAZIONE DI SERIE

- 2 barre allungabili
- Morsetto
- Chiave esagonale
- Sacchetto raccogli polvere
- Lama da 254 mm con riporti al carburo di tungsteno (60 denti)

ART.	MSM1040
<b>DATI TECNICI</b>	
Alimentazione	230 V
Frequenza	50 Hz
Potenza assorbita	1900 W
Velocità a vuoto	± 4800 rpm
	0° - 0°: 70x310
	0° - 45°: 40x310
Capacità max di taglio	45° - 0°: 70x210
	45° - 45°: 40x210
Dimensioni lama	254x30 (60 denti)
Peso	15 kg



ART.	ACCESSORI OPZIONALI
<b>MSA1028</b>	Lama 250x30/16, 40T, con riporti al carburo di tungsteno
<b>MSA1029</b>	Lama 250x30/16, 72T, con riporti al carburo di tungsteno

## SEGA

### SEGA DA BANCO

#### ART. TSM1033

##### CARATTERISTICHE

- Tubo di aspirazione della polvere per uno spazio di lavoro pulito
- Lama da 250 mm con riporti al carburo di tungsteno (40 denti) e

- guida parallela
- Piano lavoro allungabile
- Interruttore sicurezza
- Protezione da sovraccarico

##### DOTAZIONE DI SERIE

- Lama da 250x30 mm con riporti al carburo di tungsteno (40 denti)
- Chiave di servizio
- Chiave esagonale
- Guida parallela
- Guida angolare
- Spingi pezzo
- 4 Piedini di gomma
- 2 Prolunghe per tavola
- Occhiali di sicurezza
- Tappi per le orecchie
- Tappi per le orecchie

ART.	TSM1033
<b>DATI TECNICI</b>	
Alimentazione	230 - 240 V
Frequenza	50 Hz
Potenza assorbita	1800 W
Velocità a vuoto	4700 rpm
Max capacità di taglio a 90°	74 mm
Max capacità di taglio a 45°	63 mm
Dimensioni tavola	930x625 mm
Peso	24 kg



ART.	ACCESSORI OPZIONALI
<b>MSA1026</b>	Lama 250x30/16, 40T TCT
<b>MSA1027</b>	Lama 250x30/16, 72T TCT

## TAGLIAPIASTRELLE

### TAGLIAPIASTRELLE

#### ART. TCM1010

##### CARATTERISTICHE

- Provvista di raffreddamento ad acqua per un taglio preciso senza residui di polvere e per assicurare al disco maggiore durata
- Guida parallela che permette un lavoro preciso

- Disco diamantato di alta qualità
- Interruttore di sicurezza e presa PRCD
- Tavola cromata regolabile 0 - 45° per un preciso angolo di taglio
- Montabile su tavolo da lavoro

##### DOTAZIONE DI SERIE

- Disco diamantato (180 mm)
- Vasca raccogli acqua
- Guida parallela
- 2 Chiavi
- Occhiali di sicurezza
- Tappi per orecchie

ART.	TCM1010
<b>DATI TECNICI</b>	
Alimentazione	230 V
Frequenza	50 Hz
Potenza assorbita	600 W
Velocità a vuoto	2950 rpm
Max capacità di taglio a 90°	34 mm
Max capacità di taglio a 45°	18 mm
Dimensioni disco	180x22,2x2,2 mm
Dimensioni tavola	330x360 mm
Peso	9 kg



ART.	ACCESSORI OPZIONALI
<b>TCA1004</b>	Disco diamantato Ø 180 mm

## COMPRESSORE

## COMPRESSORE PORTATILE SENZA OLIO 1100W

## ART. CRM1049

## CARATTERISTICHE

- Compatto e potente
- Senza olio
- Tubo in gomma da 3 m con attacco rapido universale
- Maniglia per il trasporto con impugnatura morbida
- Pressione massima 8 bar
- Cavo di alimentazione 5 m

## DOTAZIONE DI SERIE

- Pistola con manometro
- Ugello pistola di soffiaggio
- 3 ugelli



ART.	PSM1049
<b>DATI TECNICI</b>	
Alimentazione	230 V
Frequenza	50 Hz
Potenza	1100 W
Velocità a vuoto	35000 rpm
Aria aspirata	180 l/min
Classe	20 IP
Peso	7,5 kg

## PISTOLA

## PISTOLA SPRAY MULTIUSO PER SUPERFICI DELICATE 400W

## ART. SG1008-CV

## CARATTERISTICHE

- Pistola potente e robusta; con il suo getto leggero è l'ideale per la sanificazione degli ambienti con superfici delicate.
- Uscita a spruzzo regolabile per un migliore controllo del flusso.

## DOTAZIONE DI SERIE

- Ugello ø 0,5 mm
- Ugello ø 1,0 mm



ART.	SG1008-CV
<b>DATI TECNICI</b>	
Alimentazione	230 V
Frequenza	50 Hz
Potenza assorbita	400 W
Velocità a vuoto	32000 rpm
Capacità serbatoio	800 ml
Max erogazione	650 ml/min
Max. viscosità	40 DIN/sec
Ugello	2,5 mm
Lunghezza cavo	1,5 m



## SOFFIATORE/ASPIRATORE

### SOFFIATORE ELETTRICO 400W CON FUNZIONE DI ASPIRAZIONE

#### ART. EBM1003

##### CARATTERISTICHE

- Controllo elettronico della velocità variabile
- Interruttore di blocco
- Funzione soffiante e aspirapolvere
- Cavo di alimentazione lungo 3 m
- Peso leggero

##### DOTAZIONE DI SERIE

- Tubo di soffiaggio in gomma rimovibile
- Sacchetto per la polvere



ART.	EBM1003
<b>DATI TECNICI</b>	
Alimentazione	230 – 240 V
Frequenza	50 Hz
Potenza	400 W
Velocità a vuoto	6000-14000 rpm
Max velocità aria	3 m <sup>3</sup> /min
Dimensioni tubo di soffiaggio	220x25 mm
Peso	1,87 kg



## GRAFFATRICE CHIODATRICE

### GRAFFATRICE CHIODATRICE ELETTRICA

#### ART. ETM1004

##### CARATTERISTICHE

- Modello compatto e facile da usare
- Design ergonomico
- Cavo di alimentazione da 2 m
- Meccanismo anti-inceppamento
- Controllo dell'impatto

##### DOTAZIONE DI SERIE

- 400 punti metallici da 14 mm
- 100 chiodi da 15 mm



ART.	ETM1004
<b>DATI TECNICI</b>	
Alimentazione	230 V
Frequenza	50 Hz
Larghezza punti	11,3 mm
Lunghezza punti	8-16 mm
Lunghezza chiodi	15-16 mm
Colpi al minuto	20
Peso	1,7 kg

ART.	ACCESSORI OPZIONALI
ETA1009	Punti 8 mm forma a U, 2000 pz
ETA1010	Punti 14 mm forma a U, 2000 pz
ETA1013	Punti 10 mm forma a U, 2000 pz
ETA1014	Punti 12 mm forma a U, 2000 pz



## AVVITATORI

### AVVITATORE AD IMPULSI

- Avvitatore ad alte prestazioni con design leggero e compatto in materiale composito, resistente agli urti
- Adatto per autofficine, artigianato e industria
- Meccanismo a martello doppio
- Regolazione della coppia in 3 posizioni
- Impugnatura a bassa vibrazione e isolata dal freddo
- Scarico dell'aria attraverso l'impugnatura



<b>Modello</b>	<b>ISS-C 1/2" PRO</b>
<b>ART.</b>	<b>240 1475</b>
<b>DATI TECNICI</b>	
Attacco	1/2" mm
Max coppia	1112 Nm
Consumo aria	188 l/min
Max pressione di esercizio	6,2 bar
Coppia senso antiorario	450 / 600 / 800 Nm
Coppia senso orario	510 / 630 / 770 Nm
Dimensioni	183x70x205,6 mm
Peso	1,9 kg

### AVVITATORE AD IMPULSI

- Con meccanismo a martello doppio
- Adatto per lavori nell'industria automobilistica, nelle officine e nell'agricoltura
- Regolazione della coppia in tre fasi con rotazione in senso orario e antiorario
- Scarico dell'aria attraverso l'impugnatura
- Materiale leggero e isolante dal freddo
- Vibrazioni ridotte
- Nipplo a innesto con filettatura esterna 1/2"



<b>Modello</b>	<b>ISS 1" PRO</b>
<b>ART.</b>	<b>240 1490</b>
<b>DATI TECNICI</b>	
Attacco	1" mm
Max coppia	2441 Nm
Consumo aria	411 l/min
Max pressione di esercizio	6,2 bar
Coppia senso orario	1460/1870/2060 Nm
Coppia senso antiorario	1420/1830/2100 Nm
Dimensioni	324x116x175 mm
Peso	6,5 kg

### AVVITATORE AD IMPULSI

- Con albero prolungato
- Adatto per lavori nell'industria automobilistica, nelle officine e nell'agricoltura
- Con meccanismo a martello doppio
- Regolazione della coppia in tre fasi con rotazione in senso orario e antiorario
- Scarico dell'aria attraverso l'impugnatura
- Materiale leggero e isolante dal freddo
- Vibrazioni ridotte
- Nipplo a innesto con filettatura esterna 1/2"



<b>Modello</b>	<b>ISS 1" PRO L</b>
<b>ART.</b>	<b>240 1495</b>
<b>DATI TECNICI</b>	
Attacco	1" mm
Max coppia	2441 Nm
Consumo aria	405 l/min
Max pressione di esercizio	6,2 bar
Coppia senso antiorario	1350 / 1760 / 2030 Nm
Coppia senso orario	1340 / 1760 / 1960 Nm
Dimensioni	492x116x175 mm
Peso	7,5 kg

## AVVITATORI

### SUPPORTO A MURO PER AVVITATORE AD IMPULSI

Modello	
<b>ART.</b>	<b>240 0050</b>



### AVVITATORE AD ANGOLO

- Ideale per zone difficili da raggiungere
- Ottima ergonomia, struttura in materiale composito molto resistente e leggero al tempo stesso
- Regolazione della coppia in 3 posizioni per avvitare e 1 per svitare
- Possibilità di regolare con una sola mano la coppia di serraggio e il senso di rotazione
- Più potenza direttamente nel punto di impatto grazie alla trasmissione diretta e alla posizione del motore nella testa dell'avvitatore ad impulsi



Modello	<b>WSS 1/2" HT PRO</b>
<b>ART.</b>	<b>240 1575</b>
<b>DATI TECNICI</b>	
Attacco	1/2" quadro
Filetto	1/4"
Consumo aria	129 l/min
Max pressione di utilizzo	6,2 bar
Coppia lavoro svitare (1)	285 Nm
Coppia lavoro avvitare (3)	231/259/278 Nm
Peso	1,16 kg



### AVVITATORE A CRICCHETTO 1/4"

- Piccolo e maneggevole, per luoghi difficili da raggiungere



Modello	<b>RS 1/4" VT PRO</b>
<b>ART.</b>	<b>240 1560</b>
<b>DATI TECNICI</b>	
Attacco	1/4" quadro
Filetto	1/4"
Consumo d'aria	122 l / min
Max pressione di utilizzo	6,2 bar
Velocità	200 rpm
Coppia lavoro (dx - sx)	7-41 Nm
Peso	0,5 kg



## AVVITATORI

### AVVITATORE A CRICCHETTO 1/2"

- Semplice regolazione del senso di rotazione sulla testa del cricchetto
- Impugnatura ergonomica con proprietà di isolamento dal freddo, antiscivolo e antivibrante, rivestita in gomma
- Scarico dell'aria attraverso l'impugnatura
- Regolazione continua della coppia sull'impugnatura
- Nipplo a innesto con filettatura esterna 1/4"



<b>Modello</b>	<b>SRS 1/2" HT PRO</b>
<b>ART.</b>	<b>240 1570</b>
<b>DATI TECNICI</b>	
Attacco	1/2"
Velocità	600 rpm
Consumo d'aria	90 l/min
Coppia max	122 Nm
Pressione di esercizio	6,2 bar
Dimensioni	280x45,5x56,3 mm
Peso	1,28 kg

### AVVITATORE A PISTOLA

- Frizione a slittamento per un controllo accurato della coppia
- Regolazione continua della coppia tramite anello di regolazione esterno, commutazione con una sola mano dalla rotazione sinistra a quella destra
- Cambio punta facile e veloce grazie al mandrino a sgancio rapido
- Scarico dell'aria attraverso l'impugnatura
- Impugnatura ergonomica con proprietà di isolamento dal freddo, antiscivolo e antivibranti, rivestita in gomma
- Leggero e compatto, in materiale composito resistente
- Nipplo a innesto con filettatura esterna 1/4"



<b>Modello</b>	<b>SRS 1/2" HT PRO</b>
<b>ART.</b>	<b>240 4125</b>
<b>DATI TECNICI</b>	
Filetto	1/4"
Velocità	1.800 rpm
Consumo d'aria	238 l/min
Numero di passi rotazione sinistrorsa	1
Numero di passi rotazione destrorsa	1
Coppia max	3-8 Nm
Pressione di esercizio	6,2 bar
Dimensioni	210x43x157 mm
Peso	1,1 kg

## TRAPANI

### TRAPANO AD ANGOLO

- Per lavori in zone difficili da raggiungere
- Impugnatura ergonomica e antiscivolo
- Mandrino autoserrante a sgancio rapido per un facile cambio utensile
- Design leggero e compatto



<b>Modello</b>	<b>WB 10-1 PRO</b>
<b>ART.</b>	<b>240 4120</b>
<b>DATI TECNICI</b>	
Capacità foratura acciaio	10 mm
Consumo aria	175 l/min
Max pressione di utilizzo	6,2 bar
Velocità	1.400 rpm
Peso netto ca.	1,2 kg



## TRAPANI

### TRAPANO A PISTOLA A BASSA VELOCITÀ

- Mandrino autoserrante a sgancio rapido per un facile cambio utensile
- Grazie all'elevata coppia e alla bassa velocità, è adatto anche per utensili di grande diametro.
- Cambio con una mano da sinistra a destra (IMG 1)
- Mandrino autoserrante a sgancio rapido per un facile cambio utensile
- Design leggero e compatto
- Impugnatura gommata, di forma ergonomica con proprietà di isolamento dal freddo, antiscivolo e assorbimento delle vibrazioni
- Maneggevole e sicuro grazie all'impugnatura laterale aggiuntiva
- Alloggiamento composito in plastica resistente agli urti
- Flusso d'aria di scarico tramite maniglia, quindi nessuna aria di scarico nell'area di lavoro



IMG 1

<b>Modello</b>	<b>BM-C 13 PRO</b>
<b>ART.</b>	<b>240 4115</b>
<b>DATI TECNICI</b>	
Filetto	1/4"
Consumo aria	238 l/min
Max pressione di utilizzo	6,2 bar
Velocità	800 rpm
Peso	1,3 kg

### TRAPANO A PISTOLA

- Mandrino autoserrante a serraggio rapido per un facile cambio utensile
- Impugnatura ergonomica antivibrazioni, rivestita in gomma antiscivolo
- Scarico dell'aria attraverso l'impugnatura
- Peso ridotto e design compatto in materiale composito molto resistente
- Nipplo a innesto con filettatura esterna 1/4 "



<b>Modello</b>	<b>BM-C 10 PRO</b>
<b>ART.</b>	<b>240 4110</b>
<b>DATI TECNICI</b>	
Campo di serraggio	1-10 mm
Capacità di foratura acciaio	10 mm
Capacità di foratura legno	20 mm
Velocità	2.000 rpm
Consumo d'aria	238 l/min
Coppia	5 Nm
Pressione di esercizio	6,2 bar
Dimensioni	195x43x157 mm
Peso	1 kg

## SMERIGLIATRICI

### SMERIGLIATRICI AD ANGOLO E DIRITTE

- Leggere e compatte, con impugnatura ergonomica e antivibrazioni
- Scarico aria regolabile nella parte posteriore
- Leva di sicurezza
- Velocità regolabile



240 3270



240 3260

Modello	WST VS PRO	ST XL VS PRO
<b>ART.</b>	<b>240 3260</b>	<b>240 3270</b>
<b>DATI TECNICI</b>		
Tipo	90°	albero prolungato
Attacco	3 - 6 mm	3 - 6 mm
Filetto	1/4"	1/4"
Consumo aria	120 l/min	120 l/min
Max pressione di utilizzo	6,2 bar	6,2 bar
Velocità	20.000 rpm	25.000 rpm
Peso	0,64 kg	0,7 kg



### SMERIGLIATRICE ANGOLARE INDUSTRIALE

- Universalmente applicabile per sgrassatura e taglio
- Impugnatura ergonomica antiscivolo e antivibrazioni
- Impugnatura laterale antivibrazioni per un minore affaticamento durante il lavoro
- Blocco del mandrino facile da usare
- Leva di sicurezza per evitare accensioni accidentali
- Cuffia di protezione regolabile
- Scarico dell'aria nella parte posteriore
- Adatta a mole commerciali  $\varnothing$  125 mm, non incluse nella dotazione
- Niplo a innesto con filettatura esterna 1/4"



Modello	IWS 125-2 PRO
<b>ART.</b>	<b>240 3483</b>
<b>DATI TECNICI</b>	
$\varnothing$ disco	125 mm
Spessore disco	0,8 - 6 mm
Velocità a vuoto	12.000 rpm
Consumo d'aria	326 l/min
Max pressione di utilizzo	6,2 bar
Peso	2 kg

Mola non inclusa

ACCESSORI OPZIONALI	
ART.	Descrizione
<b>240 3484</b>	Dado di bloccaggio rapido

### SET SMERIGLIATRICE DIRITTA

- Leggera e compatta con impugnatura ergonomica e antivibrazioni
- Scarico aria regolabile nella parte posteriore
- Leva di sicurezza
- Velocità regolabile
- DOTAZIONE DI SERIE**
  - 2 pinze di serraggio (3 - 6 mm)
  - 10 mole (5x3 mm - 5x6 mm)
  - Raccordo
  - Chiave

Modello	ST VS PRO SET
<b>ART.</b>	<b>240 3266</b>
<b>DATI TECNICI</b>	
Attacco	3 - 6 mm
Filetto	1/4"
Consumo aria	120 l/min
Max pressione di utilizzo	6,2 bar
Velocità	25.000 rpm
Peso	0,5 kg



## LEVIGATRICI

### LEVIGATRICE A NASTRO

- Braccio orientabile a 360° per aree di difficile accesso
- Fissaggio automatico del nastro abrasivo
- Inclinazione del nastro abrasivo di 15° per una manovrabilità maggiore
- Regolazione continua della velocità variabile con comando rotativo



<b>Modello</b>	<b>BS-C 10 PRO 15 VS</b>
<b>ART.</b>	<b>240 3730</b>
<b>DATI TECNICI</b>	
Filetto	1/4"
Consumo aria	400 l/min
Max pressione di utilizzo	6 bar
Velocità	18.000 rpm
Dimensioni nastro abrasivo	10x330 mm
Peso netto ca.	0,77 kg

ACCESSORI OPZIONALI	
ART.	Nastri abrasivi (5 pezzi)
<b>240 3785</b>	G80
<b>240 3786</b>	G100
<b>240 3787</b>	G120
<b>240 3789</b>	G180

### LEVIGATRICE A NASTRO

- Braccio orientabile di 360° per aree di difficile accesso
- Regolazione continua della velocità tramite comando rotativo
- Dispositivo automatico di tensionamento del nastro abrasivo
- Corpo isolato dal freddo per un lavoro confortevole

#### DOTAZIONE DI SERIE

- Un nastro abrasivo G40 / G60 / G80
- Nipplo in ottone con filettatura maschio 1/4"



<b>Modello</b>	<b>BS-C 10 PRO VS</b>
<b>ART.</b>	<b>240 3770</b>
<b>DATI TECNICI</b>	
Dimensioni nastro abrasivo	10x330 mm
Velocità a vuoto	18.000 rpm
Consumo aria	400 l/min
Max pressione di utilizzo	6 bar
Peso	0,77 kg

ACCESSORI OPZIONALI	
ART.	Nastri abrasivi (5 pezzi)
<b>240 3785</b>	G80
<b>240 3786</b>	G100
<b>240 3787</b>	G120
<b>240 3789</b>	G180

## SEGHETTI

### SEGHETTO LIMA UNIVERSALE

- Per uso professionale principalmente nell'industria automobilistica e metallurgica
- Impugnatura gommata ed ergonomica con proprietà di isolamento dal freddo, antiscivolo e assorbimento delle vibrazioni
- Guidalama sicuro con arresto
- Leva di sicurezza contro l'accensione involontaria
- Peso leggero grazie all'alloggiamento in materiale composito resistente agli urti
- Scarico aria posteriore
- Ottima mobilità grazie al raccordo girevole dell'ingresso aria
- Max. Lunghezza (prodotto) (con lama sega) ca. 300 mm



Con raccordo girevole

<b>Modello</b>	<b>US-C PRO</b>
<b>ART.</b>	<b>240 4670</b>
<b>DATI TECNICI</b>	
Filetto	1/4"
Consumo aria	133 l/min
Max pressione di utilizzo	6,2 bar
Velocità	9.500 rpm
Corsa	10 mm
Max spessore lamiera	1,6 mm
Max spessore alluminio	3,2 mm
Peso	0,5 kg

#### ACCESSORI OPZIONALI

ART.	Lame bimetalliche
<b>240 4608</b>	18 T
<b>240 4610</b>	24 T
<b>240 4614</b>	34 T

## LUCIDATRICI

### LUCIDATRICE MINI

- Per lavori di riparazione e lucidatura in aree piccole e difficilmente accessibili
- Sistema innovativo a 5 lamelle
- Leva di manovra con blocco di sicurezza



<b>Modello</b>	<b>PS Mini PRO</b>
<b>ART.</b>	<b>240 6310</b>
<b>DATI TECNICI</b>	
Filetto	1/4"
Consumo aria	84 l / min
Max pressione di utilizzo	6,3 bar
Velocità	16.000 rpm
Ø piatto	50 mm
Peso	0,41 kg

#### ACCESSORI OPZIONALI

ART.	Descrizione
<b>240 6311</b>	Disco per pulizia Ø 50 mm
<b>240 6312</b>	Dischi abrasivi Ø 50 mm per sgrassatura 10 pz
<b>240 6313</b>	Dischi abrasivi Ø 50 mm per levigatura media 10 pz
<b>240 6314</b>	Dischi abrasivi Ø 50 mm per smerigliatura fine 10 pz
<b>240 6316</b>	Disco in lana Ø 50 mm per lucidatura
<b>240 6317</b>	Piastra lucidante Ø 50 mm



## AVVOLGITUBO

### AVVOLGITUBO

- Tubo in polimero ibrido resistente all'olio con inserto in tessuto
- Alloggiamento in plastica resistente agli urti
- Il tubo è bloccato o arrotolato automaticamente
- Tirando il tubo si può bloccare o arrotolare automaticamente a piacere
- Staffa girevole per montaggio a parete o soffitto inclusa



210 5835

Modello	SAR 8 / 10 RP	SAR 10 / 20 RP
<b>ART.</b>	<b>210 5835</b>	<b>210 5839</b>
<b>DATI TECNICI</b>		
Ø interno	8 mm	9,5 mm
Ø esterno	12 mm	15,5 mm
Lunghezza tubo	10 m	20 m
Max pressione di esercizio	12 bar	12 bar
Lunghezza del tubo di collegamento	1 m	2 m
Attacco	1/4 "	1/4 "
Peso	3,2 kg	7 kg

### AVVOLGITUBO

- Con robusto corpo in lamiera d'acciaio, per montaggio a parete o soffitto
- Per uso professionale in officine, garage, ecc.
- Tubo per aria compressa in poliuretano con inserto in tessuto
- Tubo dotato di protezione contro l'attorcigliamento
- Staffa girevole in acciaio per fissaggio a parete o soffitto
- Pressione massima di esercizio 15 bar
- Bloccaggio e avvolgimento automatico del tubo semplicemente tirandolo



Modello	SAR 9.5 / 15 PRO
<b>ART.</b>	<b>210 5845</b>
<b>DATI TECNICI</b>	
Ø interno	9,5 mm
Ø esterno	13 mm
Lunghezza tubo	15 m
Pressione di esercizio	15 bar
Attacco	1/4"
Tipo di filettatura di connessione	esterna
Dimensioni	320x140x380 mm
Peso	12 kg

## AVVOLGITUBO

### AVVOLGITUBO

- Tubo in polimero ibrido resistente all'olio con inserto in tessuto
- Stabile alloggiamento in metallo
- Il tubo si blocca o si riavvolge automaticamente tirandolo
- Per montaggio a soffitto e parete

CE



<b>Modello</b>	<b>SAR 10/15 M RP</b>
<b>ART.</b>	<b>210 5833</b>
<b>DATI TECNICI</b>	
Ø interno	9,5 mm
Ø esterno	15,5 mm
Lunghezza tubo	15 m
Lunghezza cavo di alimentazione	2 m
Pressione di esercizio	12 bar
Attacco	1/4"
Dimensioni	400x180x420 mm
Peso	11,75 kg

## PISTOLA DI PULIZIA

### PISTOLA DI PULIZIA

- Pistola per una pulizia rapida e delicata idonea per utilizzo su vari materiali come tessuti, vetro, metallo, plastica, superfici verniciate, etc
- Possibile applicazione ad umido e a secco
- Microatomizzazione ultrafine del detergente
- Regolatore di detergente

CE



<b>Modello</b>	<b>RP</b>
<b>ART.</b>	<b>210 2210</b>
<b>DATI TECNICI</b>	
Consumo d'aria	200 l/min
Capacità serbatoio	900 ml
Velocità rotazione ugello	6.000 rpm
Pressione di lavoro	6,3 bar
Peso	0,9 kg

## SETTORI DI APPLICAZIONE



Automobile



Ferramenta



Industria



Idraulica e aria condizionata



Nautica



Ufficio



Igiene

## IGIENIZZANTI

### PEROSSIDO DI IDROGENO 35% 130V

#### ART. ICP00015PI

H<sub>2</sub>O<sub>2</sub>



Il perossido di idrogeno è il perossido chimicamente più semplice e fu sintetizzato per la prima volta dal chimico francese Louis Jacques Thernard nel 1818. A temperatura ambiente si presenta come liquido incolore, acquoso, corrosivo e dall'odore pungente. Per tali ragioni, non è mai utilizzato puro ma si trova in com-

mercio in soluzioni disinfettanti miscelate con acqua.

Il prodotto è da diluire dall'1% al 3% per litro.

Per disinfettare: 3 parti di prodotto su 100.

Per una pulizia quotidiana: 1 parte di prodotto su 100.



ART.	Formato	Conf. pz.
ICP00015PI	5 lt	1

### DISINFETTANTE, GERMICIDA, VIRUCIDA, DETERGENTE

#### ART. ICP00090GDL



Disinfetta, deterge e deodora ogni superficie lavabile. Per disinfettare gli ambienti in caso di malattie infettive (pareti, pavimenti, superfici). Può essere utilizzato a dosaggi molto ridotti. Impedisce le fermentazioni, evitando la formazione di cattivi odori. Disinfettante ad ampio spettro d'azione in grado di eliminare batteri gram+, gram- e tutti i ceppi micotici, lieviti, muffe, micobatteri, TBC, funghi, virus (come il COVID19), compreso agente eziologico HIV, HBV (Epatite B) ed HCV (Epatite C). La sua azione viene svolta grazie ad un

effetto sinergico da tre principi attivi diversi tra loro. I sali quaternari d'ammonio e l'alchilisoquinolina bromuro (che si può considerare un tipo particolare di sale quaternario ad elevata azione antimuffa) presentano lo stesso meccanismo d'azione che consiste in una alterazione della membrana delle cellule microbiche. L'ortofenilfenolo agisce, invece, facendo precipitare le proteine protoplasmatiche all'interno delle cellule microbiche. Da diluire al 5% (per un totale di 100 litri pronti all'uso).



ART.	Formato	Conf. pz.
ICP00090GDL	5 lt	1

### DISINFETTANTE CONCENTRATO RAPIDO E PERSISTENTE

#### ART. ICP00095SFL



Disinfettante concentrato per usi industriali e civili. Rapido, persistente e ad ampio spettro d'azione riesce a disinfettare, sgrassare, detergere e deodorare superfici ed ambienti in un solo gesto. Elimina lo sporco ed i cattivi odori lasciando una gradevole e persistente profumazione. Assicura protezione e igiene completa grazie alla sua formu-

lazione ad ampio spettro che elimina batteri, funghi e muffe. Il tempo minimo di contatto per disinfettare superfici ed oggetti è di 5 minuti. Il prodotto è conforme alle disposizioni del Ministero della Sanità e non è considerato pericoloso (D.M. 28/01/92).

Da diluire al 5% (per un totale di 100 litri pronti all'uso).



ART.	Formato	Conf. pz.
ICP00095SFL	5 lt	1

## SETTORI DI APPLICAZIONE



Automobile



Ferramenta



Industria



Idraulica e aria condizionata



Nautica



Ufficio



Igiene

## IGIENIZZANTI

### IGIENIZZANTE PER AMBIENTE

#### ART. ICP00113IA



Spray a secco indicato per igienizzare ambienti interni in modo rapido ed efficace. Utilizzabile negli uffici, in auto, a casa, sulle imbarcazioni. Elimina i cattivi odori provocati dai microrganismi e dalle sostanze organiche maleodoranti in generale. Elimina l'odore di fumo e rinfresca l'ambiente in pochi minuti.

Modo d'uso: spruzzare nell'aria, se si vuole utilizzare come igienizzante per filtri spruzzare direttamente sul filtro o all'interno delle bocchette degli impianti di climatizzazione. Si consiglia di areare l'ambiente dopo aver utilizzato il prodotto.



ART.	Formato	Conf. pz.
ICP00113IA	400 ml	6

### ALCOOL ISOPROPILICO

#### ART. ICP00089AI



L'alcool isopropilico è utilizzato come detergente, come solvente, come igienizzante e sgrassatore per ambienti domestici e per uffici. Ottimo sgrassatore anche per la pulizia di dispositivi ottici (lenti, obiettivi fotografici, microscopi) ed elettronici (lenti laser per CD/DVD, nastri

magnetici, circuiti stampati, sensori), per la pulizia di monitor, apparecchi TV, etc. Evapora senza lasciare alcun residuo. Si consiglia prima dell'applicazione di testarne la compatibilità con i materiali.



ART.	Formato	Conf. pz.
ICP00089AI	400 ml	6

### GEL ANTISEPTICO

#### ART. ICP00075GI



Gel studiato per disinfettare a fondo la pelle delle mani, in grado di ridurre efficacemente e in pochi secondi germi e batteri presenti sulla cute, attivo anche su virus e funghi. Modalità di utilizzo: Per la massima pulizia è necessario strofinare

energicamente una quantità sufficiente di prodotto (2-3 ml) per almeno 30-40 secondi. Dopo aver utilizzato il gel non è necessario risciacquare con acqua. Contiene alcol etilico denaturato 73%.



ART.	Formato
ICP00075GI	75 ml

## SETTORI DI APPLICAZIONE



Automobile



Ferramenta



Industria



Idraulica e aria condizionata



Nautica



Ufficio



Igiene

## IGIENIZZANTI

### GEL ANTISETTICO

#### ART. ICP00330GI



Gel studiato per disinfettare a fondo la pelle delle mani, in grado di ridurre efficacemente e in pochi secondi germi e batteri presenti sulla cute, attivo anche su virus e funghi. Modalità di utilizzo: Per la massima pulizia è necessario strofinare

energicamente una quantità sufficiente di prodotto (2-3 ml) per almeno 30-40 secondi. Dopo aver utilizzato il gel non è necessario risciacquare con acqua. Contiene alcol etilico denaturato 73%.



ART.	Formato
ICP00330GI	330 ml

### GEL ANTISETTICO

#### ART. ICP00500GID



Gel studiato per disinfettare a fondo la pelle delle mani, in grado di ridurre efficacemente e in pochi secondi germi e batteri presenti sulla cute, attivo anche su virus e funghi. Modalità di utilizzo: Per la massima pulizia è necessario strofinare

energicamente una quantità sufficiente di prodotto (2-3 ml) per almeno 30-40 secondi. Dopo aver utilizzato il gel non è necessario risciacquare con acqua. Contiene alcol etilico denaturato 73%.



ART.	Formato
ICP00500GID	500 ml con dosatore



## PIALLE

### PIALLE COMBinate A FILO E SPESSORE

#### X90.20

- Perfetta per essere trasportata grazie alle sue dimensioni compatte e ridotte
- Per piallare con precisione legno massiccio, tavole, assi e pannelli
- Avanzamento automatico del pezzo
- Rulli di alimentazione e d'uscita gommati per preservare la superficie durante la piallatura
- Guida fissa in alluminio inclinabile da 0° a 45° con lettura su scala graduata (IMG 1)

- Piano di piallatura in alluminio fresato
- Cappa aspira trucioli intercambiabile
- I coltelli sono coperti da una protezione di sicurezza a sgancio rapido. La profondità di taglio può essere facilmente e velocemente regolata grazie a un volantino ed è leggibile sulla scala graduata (IMG 2)
- Completa di aspiratore e sacco raccogli trucioli (X902000200) (IMG 3)
- Vano porta oggetti integrato (X902000250 - X902000350) (IMG 4)

CE



X902000200



X902000250



X902000305

ART.		00200	00250	00305
<b>DATI TECNICI</b>				
Max larghezza piallatura	mm	204	254	305
Min/max altezza pezzo	mm	5/120	6/160	6/160
Max asportazione	mm	2	2	2
Numero di coltelli		2	2	2
Ø albero	mm	50	50	50
Velocità avanzamento	m/min	7	7	7
Velocità	rpm	8500	8500	9500
Potenza motore 230 V 50 Hz	kW	1,5	1,5	1,8
Dimensioni tavola fissa	mm	737x210	1050x260	1075x310
Dimensioni tavola mobile	mm	255x204	450x254	500x305
Guida parallela	mm	590x102	610x122	610x127
Ø tubo aspirazione	mm	58	80	100
Dimensioni	mm	790x470x465	1105x550x570	1135x600x570
Peso	kg	29	40	42



IMG 1



IMG 2



IMG 3



IMG 4

**SEGHE**

**SEGHE CIRCOLARI**

**TKS 316 E**

- Grande tavolo di lavoro in acciaio, galvanizzato per resistere alla corrosione
- Piano scorrevole montato su cuscinetti con guida angolare e guida parallela per un lavoro sicuro e tagli precisi
- Lama inclinabile da 0° a 45°, regolabile con volantino
- Bocchetta di aspirazione centrale Ø 100 mm
- L'altezza della lama è regolabile tramite volantino posto di fronte all'operatore
- Coprilama completo di bocchetta di aspirazione

- Facile da trasportare grazie al telaio integrato e alle maniglie richiudibili
- Piano scorrevole montato su cuscinetti con guida angolare regolabile da -45° a +45° con leva a sgancio rapido
- La guida parallela permette di piallare il bordo di tavole, di tagliare e fare tagli angolari
- Facile da spostare grazie al telaio integrato con due ruote e maniglie di trasporto pieghevoli

Modello	TKS 316 E	
ART.	590 2317	
<b>DATI TECNICI</b>		
Max Ø lama	315 mm	
Ø foro	30 mm	
Larghezza taglio con arresto	290 mm	
Max taglio 90°/45°	83 / 60 mm	
Inclinazione lama	90° - 45°	
Dimensioni tavola	800x550 mm	
Altezza tavola	850 mm	
Velocità	2800 rpm	
Potenza motore 50 Hz	400 V / 2,8 kW	
Ø bocchetta aspirazione (superiore/inferiore)	35 / 100 mm	
Dimensioni	1.600x600x1.050 mm	
Peso	55 kg	

**TKS 316 PRO**

- Grande tavolo di lavoro in acciaio, galvanizzato per resistere alla corrosione
- La prolunga della tavola può essere montata anche come prolunga in larghezza
- Bocchetta di aspirazione centrale Ø 100 mm
- Le ampie basi permettono tagli precisi
- Potente motore industriale con freno adatto per lunghe lavorazioni e per tagli anche nel legno duro
- Facile da trasportare grazie al telaio integrato e alle maniglie richiudibili
- Piedi pieghevoli e viti a sgancio rapido permettono di richiudere facilmente la macchina per il trasporto

- La guida parallela permette di piallare il bordo di tavole, di tagliare e fare tagli angolari
- Guida parallela con fermo eccentrico facilmente regolabile grazie alla scala graduata
- L'altezza della lama è regolabile tramite volantino posto di fronte all'operatore
- Piano scorrevole montato su cuscinetti con guida angolare regolabile da -45° a +45° con leva a sgancio rapido
- Orientamento preciso della lama della sega tramite volantino e scala graduata
- Tagli precisi grazie alla doppia sospensione stabile del gruppo sega

Modello	TKS 316 PRO	
ART.	590 2321	590 2323
<b>DATI TECNICI</b>		
Max Ø lama	315 mm	315 mm
Ø foro	30 mm	30 mm
Larghezza taglio con arresto	200 mm	200 mm
Max taglio 90°/45°	90 / 50 mm	90 / 50 mm
Inclinazione lama	90° - 45°	90° - 45°
Dimensioni tavola	800x550 mm	800x550 mm
Altezza tavola	850 mm	850 mm
Velocità	2800 rpm	2800 rpm
Potenza motore 50 Hz	230 V / 2,2 kW	400 V / 2,2 kW
Ø bocchetta aspirazione (superiore/inferiore)	30 / 100 mm	30 / 100 mm
Dimensioni	1350x1250x1000 mm	1350x1250x1000 mm
Peso	60 kg	60 kg



**DOTAZIONE**

- Base
- Tavola scorrevole
- Prolunga tavola
- Guida parallela
- Lama in MD Ø 315 mm / 24 T
- Protezione lama

ART.	ACCESSORI OPZIONALI
<b>526 3128</b>	Lama di ricambio 28 T, Ø 315 mm



**DOTAZIONE**

- Base
- Tavola scorrevole
- Prolunga tavola
- Guida parallela
- Lama in MD Ø 315 mm / 36 T
- Protezione lama

ART.	ACCESSORI OPZIONALI
<b>526 3128</b>	Lama di ricambio 28 T, Ø 315 mm
<b>591 2321</b>	Prolunga per il lato destro 800x550 mm
<b>591 2322</b>	Profilo in alluminio per guida angolare
<b>591 2323</b>	Guida angolare

## SEGHE

### SEGHE CIRCOLARI

#### FKS 255-1300



- Macchina molto robusta e precisa con tavola scorrevole di alta qualità
- La pesante tavola in ghisa assicura una lavorazione priva di vibrazioni e tagli dritti
- Esatta lettura dell'angolo su scala
- L'altezza e l'inclinazione della lama sono regolabili tramite un volantino posto nella parte frontale
- Grande guida parallela in alluminio scorrevole su barra tonda con bloccaggio eccentrico
- Grande bocchetta di aspirazione centrale  $\varnothing$  100 mm
- La lama circolare può essere ruotata fino a 45°, regolazione tramite volantino
- Braccio tavola con fermo telescopico estensibile e fermo ribaltabile
- Il fermo telescopico può essere ruotato di 45° su entrambi i lati
- L'allargamento e l'estensione standard del tavolo consentono un facile lavoro con pezzi più grandi



Modello	FKS 255-1300	
ART.	590 2035	590 2036
<b>DATI TECNICI</b>		
Max $\varnothing$ lama	254 mm	254 mm
Larghezza taglio con arresto	610 mm	610 mm
Max taglio 90°/45°	80 / 54 mm	80 / 54 mm
Inclinazione lama	90°- 45°	90°- 45°
Max larghezza taglio	845 mm	845 mm
Max lunghezza taglio	1250 mm	1250 mm
Dimensioni tavola	790x350 mm	790x350 mm
Dimensioni tavolo scorrevole lunghezza x larghezza	1320x238 mm	1320x238 mm
Altezza tavola	835 mm	835 mm
Velocità	4000 rpm	4000 rpm
Potenza motore 50 Hz	230 V / 2,1 kW Ph1	400 V / 2,1 kW Ph1
$\varnothing$ bocchetta aspirazione (superiore/inferiore)	30 / 100 mm	30 / 100 mm
Dimensioni	1320x1750x1120 mm	1320x1750x1120 mm
Peso	55 kg	55 kg

#### DOTAZIONE

- Tavola scorrevole con prolunga
- Guida parallela con regolazione fine
- Protezione lama con tubo di aspirazione
- Lama  $\varnothing$  254 mm 40 T
- Guida angolare da -45° a 45°
- Fermo telescopico 1100 - 1900 mm

ART.	ACCESSORI OPZIONALI
<b>591 2026</b>	Lama circolare 254x30x3 mm 40 T

## FRESATRICI

### FRESATRICE DA BANCO

#### TF 50 E



- Design compatto e maneggevole per un uso confortevole
- Gamma di velocità variabile da 11500 a 24000 rpm
- Altezza mandrino regolabile da 0 a 40 mm
- Ampio appoggio tavolo grazie alle prolunghine su entrambi i lati
- Tavolo da lavoro robusto in ghisa
- Fermo regolabile

Modello	TF 50 E
ART.	590 1905
<b>DATI TECNICI</b>	
Dimensioni tavola	610x360 mm
$\varnothing$ mandrino	40 mm
Corsa mandrino	40 mm
Max $\varnothing$ utensile	50 mm
Velocità mandrino	11500 - 24000 rpm
Potenza motore 230 V 50 Hz	1,5 kW
$\varnothing$ bocchetta aspirazione	100 mm
Dimensioni	1030x360x311 mm
Peso	21 kg



#### DOTAZIONE

- Prolunghine tavolo
- Protezione utensile
- Guida parallela in alluminio
- Pinze per 6, 8, 12 mm e 1/2", 1/4"
- Strumento di montaggio (chiave a bussola esagonale 4 mm e 5 mm, chiave SW19 e SW24)

**SEGHE**

**SEGHE A NASTRO VERTICALI**



**HBS**

- Grande stabilità nonostante le ridotte dimensioni
- Guida lama a 3 cuscinetti sopra e sotto il piano
- Interruttore di sicurezza per arresto automatico all'apertura dello sportello
- Piano di lavoro in ghisa di alluminio orientabile fino a 45°
- Volani realizzati in pressofusione di alluminio con rivestimento speciale
- Il fermo longitudinale in alluminio con bloccaggio rapido può essere regolato con precisione utilizzando una lente d'ingrandimento e una scala millimetrata (eccetto HBS 231-1)
- Due velocità del nastro regolabili (eccetto HBS 231-1)

**DOTAZIONE**

- Lama
- Luce LED
- Basamento
- Fermo longitudinale con lente di ingrandimento
- Guida parallela

**ACCESSORI OPZIONALI**

ART.	Lunghezza x larghezza x spessore	Denti per pollici
<b>Lame per HBS 231-1</b>		
<b>516 0010</b>	1575x6x0,36 mm	14
<b>516 0011</b>	1575x6x0,5 mm	6
<b>516 0012</b>	1575x10x0,5 mm	4
<b>Lame per HBS 261-2</b>		
<b>516 0020</b>	1826x6x0,6 mm	14
<b>516 0021</b>	1826x6x0,6 mm	6
<b>516 0022</b>	1826x12x0,5 mm	4
<b>591 2426</b>	Dispositivo di taglio circolare	
<b>Lame per HBS 321-2</b>		
<b>516 0030</b>	2240x6x0,6 mm	6
<b>516 0031</b>	2240x10x0,5 mm	6
<b>516 0032</b>	2240x16x0,5 mm	4
<b>516 0033</b>	2240x20x0,5 mm	4
<b>591 2426</b>	Dispositivo di taglio circolare	
<b>Lame per HBS 361-2</b>		
<b>516 0040</b>	2560x6x0,6 mm	6
<b>516 0041</b>	2560x10x0,5 mm	6
<b>516 0043</b>	2560x25x0,5 mm	4
<b>516 0042</b>	2560x16x0,5 mm	4
<b>591 2426</b>	Dispositivo di taglio circolare	



HBS 231-2



HBS 261-2  
Immagine con dispositivo di taglio circolare opzionale



HBS 321-2  
Immagine con dispositivo di taglio circolare opzionale



**CARRELLO UNIVERSALE UF 230**  
Art. 619 0230 UNICRAFT

- Facilmente manovrabile grazie a due ruote girevoli a 360°
- Portata 230 kg
- Peso 7,7 kg
- Dimensione massima 1290x480 mm



HBS 361-2  
Immagine con dispositivo di taglio circolare opzionale

Modello	HBS 231-1	HBS 261-2	HBS 321-2	HBS 361-2
ART.	590 2423	590 2426	590 2432	590 2436
<b>DATI TECNICI</b>				
ø Volano	238 mm	256 mm	316 mm	356 mm
Max larghezza taglio con guida	125 mm	145 mm	225 mm	255 mm
Max larghezza taglio senza guida	228 mm	245 mm	305 mm	340 mm
Max altezza taglio 90°	90 mm	152 mm	165 mm	225 mm
Max altezza taglio 45°	50 mm	95 mm	105 mm	145 mm
Velocità	635 rpm	400/800 rpm	370/800 rpm	370/800 rpm
Lunghezza lama	1575 mm	1826 mm	2240 mm	2560 mm
Dimensione tavola	300x300 mm	360x320 mm	480x390 mm	545x515 mm
Potenza motore 230V 50 Hz	300 W	375 W	750 W	1,1 kW
Ø bocchetta aspirazione	53 mm	100 mm	100 mm	100 mm
Dimensioni	490x420x835 mm	680x520x1435 mm	780x600x1600 mm	870x690x1715 mm
Peso	20 kg	34 kg	51 kg	76 kg



## SEGHE

### SEGHE A NASTRO VERTICALI

#### HBS

- Funzionamento particolarmente silenzioso e preciso grazie alla struttura della macchina e un solido basamento in lamiera d'acciaio (da HBS)
- Rapida regolazione dell'altezza di taglio tramite manopola e cremagliera con scala millimetrica
- La tavola è in ghisa e poggia su un supporto bilanciato; può essere inclinata da 0° a +45°, superficie tavola rettificata
- Guida parallela in alluminio regolabile
- Volani in ghisa con rivestimento in gomma e spazzole raschiatrici
- Due bocchette di aspirazione

#### DOTAZIONE

- Protezione lama
- Lama
- Guida parallela



HBS603



HBS703

ART.	ACCESSORI OPZIONALI
<b>516 9210</b>	Lama 4590x10x0,6 mm 4 TPI
<b>516 9216</b>	Lama 4590x16x0,6 mm 3 TPI
<b>516 9220</b>	Lama 4590x20x0,7 mm 3 TPI
<b>516 9230</b>	Lama 4590x30x0,7 mm 3 TPI
<b>516 9310</b>	Lama 5020x10x0,6 mm 4 TPI
<b>516 9316</b>	Lama 5020x16x0,6 mm 3 TPI
<b>516 9320</b>	Lama 5020x20x0,7 mm 3 TPI
<b>516 9325</b>	Lama 5020x25x0,8 mm 2 TPI
<b>516 9330</b>	Lama 5020x30x0,8 mm 3 TPI
<b>516 9410</b>	Lama 5611x10x0,6 mm 4 TPI
<b>516 9416</b>	Lama 5611x16x0,7 mm 4 TPI
<b>516 9420</b>	Lama 5611x20x0,7 mm 3 TPI
<b>516 9425</b>	Lama 5611x25x0,9 mm 3 TPI
<b>516 9432</b>	Lama 5611x32x0,9 mm 2 TPI



HBS803

Modello	HBS 603	HBS 703	HBS 803
ART.	594 1163	594 1173	594 1183
<b>DATI TECNICI</b>			
Ø volano	610 mm	710 mm	810 mm
Max larghezza taglio con guida	410 mm	415 mm	420 mm
Max larghezza taglio senza guida	600 mm	700 mm	800 mm
Max altezza taglio 90°	430 mm	430 mm	470 mm
Max altezza taglio 45°	258 mm	258 mm	285 mm
Velocità di taglio	1080 rpm	1080 rpm	1080 rpm
Lunghezza lama	4590 mm	5020 mm	5610 mm
Dimensione tavola	630x480x920 mm	640x500x940 mm	640x500x1050 mm
Potenza motore 400V 50 Hz	3,5 kW	4 kW	4,5 kW
Ø bocchetta aspirazione	2 x 120 mm	2 x 120 mm	2 x 120 mm
Dimensioni	1100x800x2150 mm	1200x800x2250 mm	1300x800x2500 mm
Peso	230 kg	308 kg	365 kg



**TRAFORI**

**TRAFORO**

**DKS 504 VARIO**

- Ideale per tagli precisi nelle scuole e nei laboratori di formazione, per designer e architetti, ma anche per artigiani e appassionati del fai da te
- Per la lavorazione di legno tenero, plastica e materiali simili
- La robusta costruzione in ghisa garantisce un funzionamento silenzioso e con basse vibrazioni
- Grazie alle sue dimensioni compatte, può essere utilizzato su qualsiasi

- banco o piano di lavoro
- Supporto per lama a oscillazione libera per lame standard con perno trasversale
- Possibilità di collegamento a un dispositivo di aspirazione esterno tramite bocchetta di aspirazione
- Include smerigliatrice manuale universale con molti usi possibili, ad es. molatura, taglio, foratura, lucidatura (set di utensili richiesto)

- Luce LED flessibile per l'illuminazione della zona di taglio
- Regolazione continua della frequenza di corsa
- Tavolo da lavoro inclinabile da 0 a +45°
- Unità di soffiaggio per rimozione trucioli da lavorazione
- Angolo del tavolo regolabile con precisione tramite scala



**DOTAZIONE**

- Lama 133x3x0,3 mm 15T
- Lama 133x3x0,3 mm 18T
- Smerigliatrice universale senza attrezzi



Modello	DKS 504 Vario
<b>ART.</b>	<b>590 2504</b>
<b>DATI TECNICI</b>	
Max altezza di taglio a 90°	52 mm
Max altezza di taglio a + 45°	20 mm
Max larghezza taglio	405 mm
Lunghezza lama sega	133 mm
Numero di corse	550-1600 rpm
Lunghezza tavola	414 mm
Larghezza tavola	254 mm
Diametro bocca di aspirazione	35 mm
Velocità	1.650-4.800 rpm
Ø di montaggio	3,1 mm
Potenza motore 230 V 50 Hz Ph 1	0,09 kW
Dimensioni	630x320x380 mm
Max Larghezza/profondità	380 mm
Peso circa	12 kg

ART.	ACCESSORI OPZIONALI
<b>591 1628</b>	Lame 135x3,0x0,25 mm, 10 T/cm per legno, plastica e stucco PZ 6
<b>591 1660</b>	Lame 135x6,0x0,4 mm, 6 T/cm per legno PZ 6
<b>591 1661</b>	Lame 135x6,0x0,4 mm, 12 T/cm per metallo PZ 6
<b>591 1661</b>	Set utensili 103 pezzi in custodia di legno. Per usi diversi ad es. per molare, tagliare, lucidare

## MORTASATRICI

### MORTASATRICI CON DISPOSITIVO FORATURA TASSELLI

#### LLB 16 PB



- Dispositivo foratura tasselli su griglia predefinita
- Mandrino Wescott 0-16 mm di serie
- Motore potente
- Rotazione destra-sinistra
- Semplice utilizzo con leva multifunzione per una foratura rapida e precisa
- Guida a rulli sul piano di lavoro
- Comoda e precisa regolazione dell'altezza di foratura tramite volantino e scala graduata
- Fermo angolare regolabile di 60° su entrambi i lati (IMG 1)
- Basamento dotato di ampio vano portautensili chiudibile a chiave
- Azionamento con leva con una sola mano
- Chiave eccentrica per un fissaggio sicuro del pezzo



IMG 1



#### DOTAZIONE

- Chiave eccentrica
- Arresto angolare  $\pm 60^\circ$  con goniometro
- Dispositivo di foratura a tasselli con griglia predefinita a passo 16/22/25/32 mm

ART.	ACCESSORI OPZIONALI
<b>533 3681</b>	Kit 5 punte a mortasare, rotazione sinistra
<b>533 3682</b>	Kit 5 punte a mortasare, rotazione destra
<b>619 0230</b>	Base mobile universale UNICRAFT

Modello	LLB 16 PB (230 V)	LLB 16 PB (400 V)
<b>ART.</b>	<b>590 6016</b>	<b>590 6017</b>
<b>DATI TECNICI</b>		
Larghezza di foratura	300 mm	300 mm
Profondità di foratura max a 90°	140 mm	140 mm
Regolazione altezza piano di lavoro	150 mm	150 mm
Dimensioni tavola di lavoro	500x207 mm	500x207 mm
Mandrino Wescott	0-16 mm	0-16 mm
Velocità	2850 rpm	2850 rpm
Potenza motore 50 Hz	230 V 2,2 kW	400 V 2,2 kW
Ugello di aspirazione	Ø 100 mm	Ø 100 mm
Dimensioni	905x710x1230 mm	905x710x1230 mm
Peso	108 kg	108 kg

**LEVIGATRICI**

**LEVIGATRICE COMBINATA NASTRO E DISCO**

**BTS**



- Con piano di lavoro inclinabile da 0° a 45°
- L'inclinazione scelta è visibile sulla scala graduata
- Bocchetta di aspirazione integrata che può essere connessa a un sistema di aspirazione esterno
- Incluso nastro abrasivo e disco abrasivo
- Adatta per vari materiali e forme
- Struttura robusta in ghisa grigia
- Facile e veloce sostituzione del nastro tramite il rilascio rapido del tensionatore, non sono necessari altri attrezzi
- Nastro e tavola inclinabili

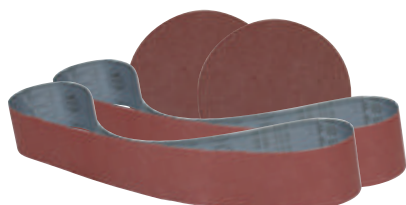

ART.	ACCESSORI OPZIONALI	PZ
<b>Nastri abrasivi (915x100 mm) in carta</b>		
<b>591 1006</b>	Grana 60	10
<b>591 1008</b>	Grana 80	10
<b>591 1010</b>	Grana 100	10
<b>591 1012</b>	Grana 120	10
<b>591 1015</b>	Grana 150	10
<b>Dischi abrasivo con Velcro Ø 150 mm</b>		
<b>591 1504</b>	Grana 40	10
<b>591 1506</b>	Grana 60	10
<b>591 1508</b>	Grana 80	10
<b>591 1510</b>	Grana 100	10
<b>591 1512</b>	Grana 120	10
<b>591 1515</b>	Grana 150	10
<b>591 1518</b>	Grana 180	10
<b>591 1001</b>	Supporto in velcro	1

**DOTAZIONE**

- Con guida angolare da -60 a +60 °
- Nastro abrasivo grana 80
- Disco abrasivo grana 80 (incollato)
- Attacco in velcro non incluso

Modello	<b>BTS 151</b>
ART.	<b>590 3151</b>
<b>DATI TECNICI</b>	
Dimensione nastro	914x100 mm
Ø disco	150 mm
Dimensione tavola	160x226 mm
Velocità	2980 rpm
Potenza motore 230 V 50 Hz	370 W
Ø bocchetta di aspirazione	63 mm
Dimensioni	460x360x280 mm
Peso	16,5 kg
Utilizzo	Semi professionale

## LEVIGATRICI

### LEVIGATRICI A NASTRO OSCILLANTE

#### KSO 750



- Nastro abrasivo oscillante per ottimi risultati di levigatura e una lunga durata del nastro
- Guida angolare e arresto pezzo regolabile da -45° a +45°
- Regolazione continua dell'unità di levigatura (da 0° a 90°) per levigare in verticale e orizzontale
- Tavola robusta in ghisa con scanalature a T, massima stabilità del basamento durante la lavorazione
- Inclusa tavola aggiuntiva regolabile in altezza per levigare i bordi
- Sostituzione rapida e facile del nastro abrasivo grazie al sistema di sgancio rapido
- Dispositivo di bloccaggio a molla per una tensione uniforme del nastro
- Tappetino in grafite di supporto al nastro
- Basamento con chiusura a chiave
- Interruttore d'emergenza con chiusura a chiave



ART.	ACCESSORI OPZIONALI	PZ
<b>Nastri abrasivi (2270x150 mm)</b>		
<b>537 2306</b>	Grana 60	5
<b>537 2308</b>	Grana 80	5
<b>537 2310</b>	Grana 100	5
<b>537 2312</b>	Grana 1200	5
<b>537 2315</b>	Grana 180	5
<b>537 2318</b>	Grana 220	5
<b>537 2322</b>	Grana 220	5
<b>Nastri di tela abrasiva (2270x150 mm)</b>		
<b>537 3306</b>	Grana 40	5
<b>537 3308</b>	Grana 60	5
<b>537 3310</b>	Grana 80	5
<b>537 3312</b>	Grana 100	5
<b>537 3315</b>	Grana 120	5
<b>537 3318</b>	Grana 150	5
<b>537 3322</b>	Grana 180	5

Modello	<b>KSO 750</b>
<b>ART. (230 V)</b>	<b>590 0751</b>
<b>ART. (400 V)</b>	<b>590 0750</b>

#### DATI TECNICI

Dimensioni nastro abrasivo	2270x150 mm
Regolazione altezza tavola	80 mm
Dimensioni tavola trasversale	300x250 mm
Dimensioni tavola longitudinale	750x250 mm
Superficie abrasiva	820x170 mm
Velocità nastro abrasivo	16,3 m/sec
Min/max altezza tavola	970/1050 mm
Ø bocchetta aspirazione	100 mm
Potenza motore 50 Hz	2,2 kW
Dimensioni	1300x750x1200 mm
Peso	120 kg

#### DOTAZIONE

- Guida angolare
- Arresto pezzo

**SISTEMI DI ASPIRAZIONE**

**ASPIRATORI PER TRUCIOLI**

**SAA**

- Per trucioli derivati da fresatura, piallatura e foratura (non adatto per polveri)
- Struttura stabile in lamiera di acciaio

**DOTAZIONE**

- 1 sacchetto per trucioli
- 1 sacchetto filtro
- 2 fascette per fissaggio filtro
- Tubo PU 2000 mm Ø 100 mm
- 2 fascette stringitubo
- Set di adattatori per tubi, 4 pezzi

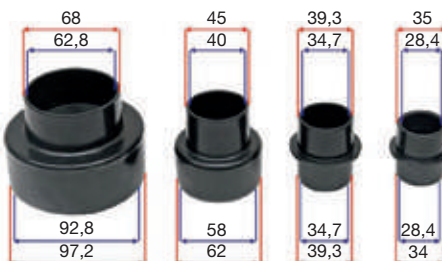

**ACCESSORI OPZIONALI**

ART.	DESCRIZIONE
<b>593 0903</b>	Sacco filtro
<b>593 0904</b>	Sacco trucioli 10 pz

**Set di adattatori per tubi 4 pezzi**

<b>593 0905</b>	Adattatore da Ø 100 a 70 mm
	Adattatore da Ø 63 a 45 mm
	Adattatore da Ø 41 a 39 mm
	Adattatore da Ø 36 a 34,5 mm

Modello	<b>SAA 902</b>
<b>ART. (230 V)</b>	<b>592 3902</b>
<b>DATI TECNICI</b>	
Aria aspirata	1200 m³/h
Ø attacco tubo	100 mm
Ø bocchetta aspirazione	1x100 mm
Potenza motore 50 Hz	550 W
Dimensioni	900x500x1550 mm
Peso	19 kg

**SISTEMI DI ASPIRAZIONE**

**ASPIRATORI PER TRUCIOLI**

**ASA 4303**

- Per trucioli derivati da fresatura, piallatura e foratura (non adatto per polveri)
- L'unità di aspirazione è ribaltabile di 180° per cui la direzione di aspirazione è possibile dall'alto o dal basso.
- Ventola in metallo
- Sacco filtro fine a doppio tessuto

**DOTAZIONE**

- Due sacchetti filtro
- Due sacchetti per trucioli

Modello	<b>ASA 4303</b>
<b>ART. (230 V)</b>	<b>512 8433</b>
<b>DATI TECNICI</b>	
Aria aspirata	4300 m³/h
Superficie filtrante	2 x 2,4 m²
Potenza motore 400 V 50 Hz	3 kW
Capacità sacco raccogli trucioli	2 x 215 l
Rumorosità	89,9 dB(A)
Ø attacchi	2x100, 2x120 mm
Dimensioni	1700x600x2400 mm
Peso	69 kg



**ACCESSORI OPZIONALI**

ART.	DESCRIZIONE
<b>512 9433</b>	Sacco filtro per ASA 4303



## SISTEMI DI ASPIRAZIONE

### ASPIRATORI PER TRUCIOLI

#### ASA

- Per trucioli derivati da fresatura, piallatura e foratura (non adatto per polveri)
- Facilmente trasportabile grazie alle ruote pivotanti
- Costruzione in robusta lamiera d'acciaio
- Clip a sgancio rapido per il sacco filtro e sacco raccogli trucioli
- Sacchetto filtro in doppio tessuto



ASA 1901



ASA 7703



#### DOTAZIONE ASA 2803 - 7703

- 2 Sacchi filtro
- 2 Sacchi raccogli trucioli

#### DOTAZIONE ASA 1901 - 1903

- 1 Sacco filtro
- 1 Sacco raccogli trucioli



ASA 2803

ART.	ACCESSORI OPZIONALI
<b>512 9190</b>	Sacco filtro ASA 1901 / 1903 / 2803
<b>512 9988</b>	Filtro a cartuccia 410x600 mm ASA 1901 / 1903 / 2803
<b>512 9989</b>	Filtro a cartuccia 410x1000 mm ASA 1901 / 1903 / 2803
<b>512 9191</b>	Sacco raccogli trucioli ASA 1901 / 1903 / 2803
<b>512 9774</b>	Sacco raccogli trucioli in PVC ASA 7703
<b>512 9773</b>	Sacco filtro ASA 7703
<b>512 9992</b>	Filtro a cartuccia 610x1200 mm ASA 7703
<b>512 9996</b>	Distributore 1x100/1x120 mm

Modello	ASA 1901			
ART. (230 V)	512 8191			
Modello	ASA 1903	ASA 2803	ASA 7703	
ART. (400 V)	512 8193	512 8283	512 8773	
DATI TECNICI				
Aria aspirata	1.900 m <sup>3</sup> /h	1.900 m <sup>3</sup> /h	2800 m <sup>3</sup> /h	7700 m <sup>3</sup> /h
Depressione	1700 Pa	1700 Pa	1900 Pa	2800 Pa
Superficie filtrante	1,92 m <sup>2</sup>	1,92 m <sup>2</sup>	2x1,92 m <sup>2</sup>	2x5,98 m <sup>2</sup>
Potenza motore 50 Hz	1,5 kW	1,5 kW	2,2 kW	4,8 kW
Capacità sacco raccogli trucioli	110 l	110 l	2x120 l	2x290 l
Rumorosità	85,7 dB(A)	85,7 dB(A)	87,5 dB(A)	98,3 dB(A)
Ø attacco senza riduzioni	203 mm	203 mm	203 mm	260 mm
Ø bocchetta aspirazione	1x100, 2x120 mm	1x100, 2x120 mm	1x100, 2x120 mm	3x120, 1x100 mm
Dimensioni	1.000x500x2.100 mm	1.000x500x2.100 mm	1.000x500x2.100 mm	1.900x670x2.800 mm
Peso	39 kg	39 kg	53 kg	88 kg

**SISTEMI DI ASPIRAZIONE**

**FILTRO ARIA**

**LFS 301-3**



- Pannello di controllo posto nella parte frontale
- Il processo di filtraggio ad alta efficienza rimuove il 99% di tutte le particelle > 5 µm e il 91% di tutte le particelle di polvere fine >1 µm
- Registrazione del tempo per spegnimento automatico
- Auto-rilevamento di stato del filtro e quando è necessario sostituire il filtro
- Tre velocità di aspirazione a seconda dell'uso
- Filtraggio rapido dell'aria
- Il filtro ha in dotazione dei ganci per appenderlo al soffitto
- Comodo funzionamento tramite telecomando
- Prefiltro facile da rimuovere
- Quattro piedini in gomma



Alcuni esempi di quanto spesso deve essere filtrata l'aria per ora in alcuni ambienti di lavoro

Ambiente	Volte/h
Cucine private	15 - 20
Luoghi di lavoro	8 - 10
Aule	5 - 7
Laboratori	8 - 15
Officine di montaggio	4 - 8
Ambienti dove si effettua verniciatura spruzzo	25 - 50

Modello	<b>LFS 301-3</b>
<b>ART.</b>	<b>512 7301</b>
<b>DATI TECNICI</b>	
<b>Max volume d'aria</b>	
Velocità bassa	945 m³/h
Velocità media	1035 m³/h
Velocità alta	1675 m³/h
Potenza motore 230 V 50 Hz	150 W
Dimensioni	770x610x310 mm
Peso	25 kg

ART.	ACCESSORI OPZIONALI
<b>512 7435</b>	Pre-filtro 5 µm
<b>512 7431</b>	Filtro sacco 1 µm

## CAVALLETTI

### CAVALLETTO DA LAVORO PIEGHEVOLE

#### FAB 500

- Può essere utilizzato come supporto materiale per varie lavorazioni
- Superfici antiscivolo sulla parte superiore
- Due staffe pieghevoli sulle gambe per lo stoccaggio verticale, ad es. di piatti più grandi
- Le staffe su entrambi i lati per il collegamento di due cavalletti di lavoro consentono la costruzione di un tavolo da lavoro stabile
- Facile da trasportare: pieghevole, con maniglia

Modello	FAB 500
ART.	590 0015
DATI TECNICI	
Carico statico d'appoggio max	500 kg
Lunghezza x larghezza x altezza	1.055x593x757 mm
Peso	6,3 kg



## SPACCALEGNA

### SPACCALEGNA VERTICALE MODELLO COMPATTO (230V)

#### HSE 8-550

- Versione verticale, adatta a legni corti e lunghi
- Struttura robusta, resistente agli urti, verniciata a polvere
- Interruttore di sicurezza a due mani
- Grandi ruote e maniglie gommate per un facile trasporto
- Disponibile con azionamento da 230 V o 400 V
- Il piano di appoggio si può regolare per adattarsi alla misura del pezzo di legno



Modello	HSE 8-550
ART.	598 1008
DATI TECNICI	
Max forza di fenditura	8 t
Max corsa	485 mm
Max lunghezza di taglio	550 mm
Max ø di taglio	300 mm
Velocità discesa	170,8 mm/s
Velocità salita	30,6 mm/s
Alimentazione 230V 50Hz 1Ph	3 kW
Dimensioni	845x935x1.500 mm
Peso netto	110 kg

ART.	ACCESSORI OPZIONALI
599 9000	Olio idraulico HYS 46, 5 litri
590 0008	Cavalletto SB 1



**SMUSSATRICI**

**SMUSSATRICE DA BANCO PER REALIZZARE BORDI NETTI E PREPARARE CORDONI DI SALDATURA**



**KE 150**

- Lavorazione di diversi tipi di materiali come acciaio, acciaio inossidabile, alluminio, legno o plastica
- Angolo impostabile su 3 diversi valori standard: 15°, 30° e 45°
- Regolazione manuale della profondità tramite volantino
- Lettura della profondità dello smusso tramite scala
- Larghezza smusso compresa tra 0 e 7 mm

**DOTAZIONE DI SERIE**

- 5 inserti da taglio diritti



Uso stazionario



Vetro acrilico Alluminio Acciaio Acciaio inox Ottone Plastica

Modello	<b>KE 150</b>
<b>ART.</b>	<b>399 2150</b>
<b>DATI TECNICI</b>	
Angolo smusso	15°/30°/45°
Larghezza smusso a 15°	1,4 - 5,2 mm
Larghezza smusso a 30°	3,3 - 5,8 mm
Larghezza smusso a 45°	0 - 7 mm
Velocità	2.860 rpm
Potenza motore	1,1 kW
Tensione motore	230 V / 50 Hz
Dimensioni	500x545x450 mm
Peso	circa 48 kg
Livello pressione acustica	dB (A) 80

ART.	ACCESSORI OPZIONALI
<b>399 2005</b>	1 Testa a fresare
<b>399 2007</b>	Set inserti per Inox
<b>399 2160</b>	Set inserti
<b>399 2161</b>	2 Set inserti raggio 5 mm
<b>399 2162</b>	Set inserti raggio 3 mm

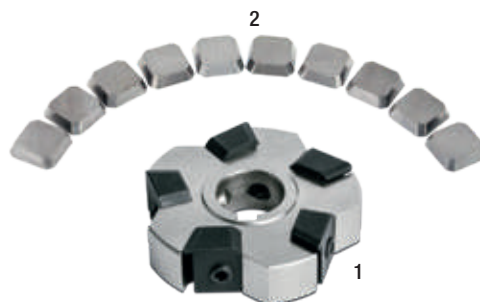

## LEVIGATRICI

### LEVIGATRICI A NASTRO PER LEVIGARE SUPERFICI E ARROTONDARE O SMUSSARE BORDI



#### MBSM

- Motore potente
- Per elevate prestazioni di abrasione
- Funzionamento a ridotte vibrazioni per i migliori risultati di levigatura
- Facilità di sostituzione del nastro grazie al sistema a sgancio rapido
- Ampia superficie di levigatura grazie alla copertura del nastro abrasivo superiore a scomparsa
- Piano di levigatura superiore rivestito in grafite
- Può essere utilizzato con e senza aspirazione
- Tavola di lavoro inclinabile
- Schermo protettivo regolabile
- Due velocità del nastro per la levigatura di diversi tipi di acciaio
- Due bocchette di aspirazione per abbattere il volume di polvere prodotta
- Superficie di molatura piana adatta alla lavorazione di pezzi lunghi

#### DOTAZIONE DI SERIE

- Basamento
- 1 nastro abrasivo G80
- 1 chiave a bussola

ART.	ACCESSORI MBSM 75-240-2
<b>392 4022</b>	Rullo laterale Ø 200x75 mm
<b>392 4027</b>	Rivestimento in grafite 495x75 mm
	<b>Nastri abrasivi 75x2.000 mm</b>
<b>372 2004</b>	G40*
<b>372 2006</b>	G60*
<b>372 2008</b>	G80*
<b>372 2009</b>	G120*
	<b>Nastri abrasivi 75x2.000 mm per applicazioni gravose e grandi asportazioni di materiale</b>
<b>372 2022</b>	G24*
<b>372 2023</b>	G36*
<b>372 2024</b>	G40*
<b>372 2026</b>	G60*

\* Unità di imballaggio 10 pz

ART.	ACCESSORI MBSM 150-240-2
<b>392 4024</b>	Rullo laterale Ø 200x150 mm
<b>392 4029</b>	Rivestimento in grafite 495x150 mm
	<b>Nastri abrasivi 150x2.000 mm</b>
<b>372 2014</b>	G40*
<b>372 2016</b>	G60*
<b>372 2018</b>	G80*
<b>372 2019</b>	G120*
	<b>Nastri abrasivi 150x2.000 mm per applicazioni gravose e grandi asportazioni di materiale</b>
<b>372 3022</b>	G24*
<b>372 3023</b>	G36*
<b>372 3024</b>	G40*
<b>372 3025</b>	G50*
<b>372 3026</b>	G60*

\* Unità di imballaggio 10 pz



Modello	MBSM 75-240-2	MBSM 150-240-2
<b>ART. (400V)</b>	<b>392 3273</b>	<b>392 3315</b>
<b>DATI TECNICI</b>		
Larghezza di levigatura max	75 mm	150 mm
Lunghezza x larghezza nastro abrasivo	2000 x 75 mm	2000 x 150 mm
Velocità del nastro	18 / 36 m/s	18 / 36 m/s
Lunghezza x larghezza max di levigatura sul piano	495 x 75 mm	495 x 150 mm
Dimensione nominale bocchetta di aspirazione esterna	2 x 100 mm	2 x 100 mm
Potenza motore	3/4 kW	3/4 kW
Fasi / tipo di corrente / frequenza di rete	3 Ph / AC / 50 Hz	3 Ph / AC / 50 Hz
Dimensioni	1000x500x1150 mm	1000x570x1150 mm
Peso	82 kg	98 kg

\*I dati sopra riportati non sono impegnativi e a discrezione del costruttore possono essere modificati



**SEGHE CIRCOLARI**

**SEGA CIRCOLARE MANUALE**

**HKS**



- Struttura solida e robusta
- Ideale per segare acciaio, pannelli composti, lamiere ondulate, canaline per cavi, tubi e profili in acciaio, metalli ferrosi e non ferrosi, materiali compositi, ecc.
- Motore di elevata potenza con avviamento graduale e protezione da sovraccarico
- Indicatore di carico a LED per la massima efficienza e controllo di taglio
- Regolazione della profondità di taglio sul retro
- Sistema di protezione per trucioli
- Vano evacuatore trucioli integrato, collegamento per dispositivo di aspirazione esterno opzionale
- La maniglia della sega può essere avvitata in due diverse posizioni
- Costruzione leggera in magnesio: solo 8,4 kg senza lama
- Lama non in dotazione



**DOTAZIONE DI SERIE**

- Chiave esagonale da 6 mm
- Maniglia laterale

Spessore lame opzionali		
<b>ART.</b>	ø 320x2,2x25,4 mm	N° denti
<b>385 3203</b>	Acciaio inox	84
<b>385 3204</b>	Acciaio	80



<b>Modello</b>	<b>HKS 320</b>
<b>ART.</b>	<b>384 0321</b>
<b>DATI TECNICI</b>	
Potenza motore 230 V/50 Hz	1,8 kW
Velocità	1.700 rpm
Area di taglio tubo 0 ° (quadro)	128 mm
Ø max lama	320 mm
Ø foro fissaggio lama	25,4 mm
Spessore lama	2,2 mm
Dimensioni	500x342x355 mm
Peso	8,4 kg

<b>ART.</b>	<b>ACCESSORI OPZIONALI</b>
<b>385 0030</b>	<b>Binario di guida 1400 mm</b> • Binario di guida per tagli precisi e dritti • Morsetti a sgancio rapido disponibili come accessori • Possibilità di collegamento di due o più guide con elementi di collegamento disponibili come accessori
<b>385 0031</b>	Elemento di collegamento per guide
<b>385 0032</b>	Morsetto a sgancio rapido per guide

## SEGHE CIRCOLARI

### SEGHE CIRCOLARI AUTOMATICHE PER IL TAGLIO DI LEGHE LEGGERE



#### ULMS

- Per tagliare profili in alluminio e plastica
- Per tagli obliqui da -45 a +45 gradi
- Avanzamento della lama della sega regolabile in continuo
- Bloccaggio verticale e orizzontale pneumatico
- Avvio del processo di taglio con comando a due mani



Art. 362 7420 con accessorio trasportatore a rulli con fermo lunghezza e sistema di misura manuale con scala in mm



#### DOTAZIONE DI SERIE ULMS 420

- n. 2 lame 420x30x4 mm T120
- Chiavi di servizio
- Pistola ad aria compressa e tubo a spirale

#### DOTAZIONE DI SERIE ULMS 500

- n. 2 lame 500x30x4 mm T120
- Chiavi di servizio
- Pistola ad aria compressa e tubo a spirale



Capacità di taglio ULMS 420

	120 x 120
	100 x 100

Capacità di taglio ULMS 500

	155 x 155
	130 x 130

Elementi di comando da sinistra a destra: interruttore avvio sega per mano sinistra, regolatore lubrificazione, motore ON, motore OFF, arresto di emergenza, bloccaggio pneumatico, interruttore avvio sega per mano destra

ART.	ACCESSORI OPZIONALI
<b>362 8003</b>	Supporto a rulli da 3 m con arresto di lunghezza e sistema di misura manuale con scala in mm. Lato attacco: destro
<b>362 8004</b>	Supporto a rulli da 3 m con arresto di lunghezza e sistema di misura manuale con scala in mm. Lato attacco: sinistro
<b>362 8006</b>	Supporto a rulli da 6 m con arresto di lunghezza e sistema di misura manuale con scala in mm. Lato attacco: destro
<b>362 8007</b>	Supporto a rulli da 6 m con arresto di lunghezza e sistema di misura manuale con scala in mm. Lato attacco: sinistro
<b>362 8041</b>	Lama 420x30x4 mm T96
<b>362 8042</b>	Lama 420x30x4 mm T120
<b>362 8050</b>	Lama 500x30x4 mm T120

Modello	ULMS 420	ULMS 500
ART.	362 7420	362 7500
<b>DATI TECNICI</b>		
Diametro lama sega	420 mm	500 mm
Foro fissaggio lama / spessore lama	30 / 4,0 mm	30 / 4,0 mm
Velocità	2900 rpm	2347 rpm
Angolo di taglio	-45 / -30 / -22,5 / -15 / 0 / 15 / 22,5 / 30 / 45 °	
Potenza motore 400 V / 50 Hz	3 kW	3 kW
Pressione pneumatica di esercizio	6 – 8 bar	6 – 8 bar
Consumo d'aria	38 l / min	38 l / min
Livello di pressione acustica	92 dB (A)	92 dB (A)
Dimensioni	795x1080x1325 mm	855x1135x1360 mm
Peso	213 kg	229 kg

\*I dati sopra riportati non sono impegnativi e a discrezione del costruttore possono essere modificati

**SEGHE A NASTRO VERTICALI**
**PER METALLI CON UNITÀ DI SALDATURA ED AVANZAMENTO ELETTRONICO DELLA TAVOLA**
**VMBS**

- Costruzione estremamente robusta in acciaio
- Con illuminazione sulla zona di lavoro
- Piano di lavoro in ghisa inclinabile
- Variazione continua della velocità di taglio
- Regolazione del tensionamento della lama
- Sistema di protezione per trucioli
- Unità di taglio, saldatura e rettifica della lama integrati nel corpo macchina
- Con guida parallela
- Con 2 velocità
- Con avanzamento elettronico della tavola
- Con dispositivo di taglio circolare
- Fermo per tagli angolari
- Regolazione in altezza del guidalama tramite volantino

**NASTRI SEGA**

ART.	VMBS 2012/ VMBS 2012E (Bi-Metall M 42)
<b>365 1710</b>	4030x13x0,65 mm 6-10 Vario
<b>365 1712</b>	4030x13x0,65 mm 8-12 Vario
<b>365 1714</b>	4030x13x0,65 mm 10-14 Vario
<b>365 1720</b>	4030x20x0,9 mm 6-10 Vario
<b>365 1722</b>	4030x20x0,9 mm 8-12 Vario
<b>365 1724</b>	4030x20x0,9 mm 10-14 Vario
<b>365 1730</b>	4030x27x0,9 mm 6-10 Vario
<b>365 1732</b>	4030x27x0,9 mm 8-12 Vario
<b>365 1734</b>	4030x27x0,9 mm 10-14 Vario

Modello	VMBS 2012 HE
ART.	395 2012
<b>DATI TECNICI</b>	
Larghezza taglio	508 mm
Altezza max di taglio	305 mm
Dimensione tavola	600x700 mm
Altezza di lavoro	1.016 mm
Inclinazione tavola sinistra/destra	10°/45°
Inclinazione tavola anteriore/posteriore	-
Sviluppo nastro	4.030 mm
Max larghezza nastro	27 mm
Velocità nastro (con 1° velocità)	15 - 125 m/min
Velocità nastro (con 2° velocità)	165 - 1500 m/min
Max larghezza del nastro in saldatura	19 mm
Ø Volano	515 mm
Potenza motore 400V / 50Hz	2,2 mm
Corsa tavola	300 mm
Capacità di carico della tavola	350 kg
Dimensioni	1.090x810x2.030 mm
Peso	625 kg

## SEGHE A NASTRO VERTICALI

PER METALLI CON UNITÀ DI SALDATURA ED AVANZAMENTO ELETTRONICO DELLA TAVOLA

### VMBS

- Costruzione estremamente robusta, intero corpo macchina in acciaio
- Concetto di comando intuitivo
- Con illuminazione sulla zona di lavoro
- Piano di lavoro in ghisa inclinabile
- Variazione continua della velocità di taglio
- Con guida parallela
- Regolazione del tensionamento della lama
- Sistema di protezione per trucioli
- Unità di taglio, saldatura e rettifica della lama integrati nel corpo macchina

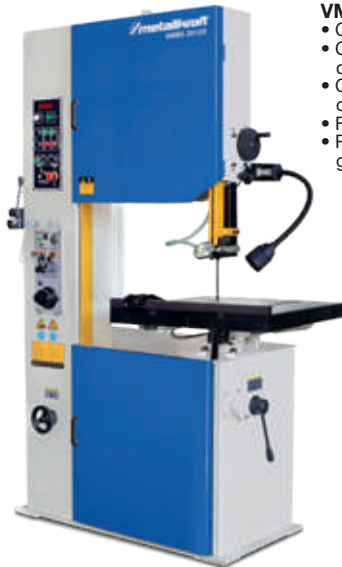

- VMBS 2613 E**
- Con cambio a 2 velocità
  - Con avanzamento elettronico della tavola
  - Con dispositivo di taglio circolare
  - Fermo per tagli angolari
  - Regolazione in altezza del guidalama tramite volantino



NASTRI SEGA	
ART.	VMBS 2613E (Bi-Metall M 42)
<b>365 1810</b>	4680 x 13 x 0,65 mm 6-10 Vario
<b>365 1812</b>	4680 x 13 x 0,65 mm 8-12 Vario
<b>365 1814</b>	4680 x 13 x 0,65 mm 10-14 Vario
<b>365 1820</b>	4680 x 20 x 0,9 mm 6-10 Vario
<b>365 1822</b>	4680 x 20 x 0,9 mm 8-12 Vario
<b>365 1824</b>	4680 x 20 x 0,9 mm 10-14 Vario
<b>365 1830</b>	4680 x 27 x 0,9 mm 6-10 Vario
<b>365 1832</b>	4680 x 27 x 0,9 mm 8-12 Vario
<b>365 1834</b>	4680 x 27 x 0,9 mm 10-14 Vario

NASTRI SEGA	
ART.	VMBS 3612E (Bi-Metall M 42)
<b>365 1910</b>	5020 x 13 x 0,65 mm 6-10 Vario
<b>365 1912</b>	5020 x 13 x 0,65 mm 8-12 Vario
<b>365 1914</b>	5020 x 13 x 0,65 mm 10-14 Vario
<b>365 1920</b>	5020 x 20 x 0,9 mm 6-10 Vario
<b>365 1922</b>	5020 x 20 x 0,9 mm 8-12 Vario
<b>365 1924</b>	5020 x 20 x 0,9 mm 10-14 Vario
<b>365 1930</b>	5020 x 27 x 0,9 mm 6-10 Vario
<b>365 1932</b>	5020 x 27 x 0,9 mm 8-12 Vario
<b>365 1934</b>	5020 x 27 x 0,9 mm 10-14 Vario

- VMBS 3612 E**
- Con cambio a 2 velocità
  - Con avanzamento elettronico della tavola
  - Con dispositivo di taglio circolare
  - Fermo per tagli angolari
  - Regolazione in altezza del guidalama tramite volantino

Modello	VMBS 2613E	VMBS 3612E
ART.	395 2613	395 3612
<b>DATI TECNICI</b>		
Larghezza di taglio	658 mm	915 mm
Altezza max di taglio	330 mm	305 mm
Dimensioni tavola principale	600x700 mm	600x700 mm
Dimensioni tavola ausiliaria	-	450x700 mm
Altezza di lavoro	1000 mm	1016 mm
Inclinazione tavola sinistra/destra	10°/45°	10°/45°
Inclinazione tavola anteriore/posteriore	-	-
Sviluppo nastro	4680 mm	5020 mm
Max larghezza nastro	27 mm	27 mm
Velocità nastro (con 1° velocità)	15 - 125 m/min	15 - 125 m/min
Velocità nastro (con 2° velocità)	165 - 1500 m/min	165 - 1500 m/min
Max larghezza del nastro in saldatura	19 mm	19 mm
Ø Volano	665 mm	515 mm
Potenza motore 400V / 50Hz	2,2 kW	2,2 kW
Corsa tavola	300 mm	300 mm
Capacità di carico della tavola	350 kg	350 kg
Dimensioni	1340x810x2190 mm	1760x810x2060 mm
Peso	710 kg	835 kg

\*I dati sopra riportati non sono impegnativi e a discrezione del costruttore possono essere modificati

## SCANTONATRICI

### SCANTONATRICE CON STAZIONE DI PUNZONATURA

#### AKM



- Costruzione stabile e robusta
- Piano di lavoro di precisione in acciaio con scale graduate incorporate, scanalature a T per una regolazione precisa dei dispositivi di arresto
- Regolazione precisa dell'angolo tramite due volantini
- Coperchio di protezione in plexiglas per una visione ottimale della zona di taglio
- Stazione di punzonatura con sede Mubea con 12 tonnellate di pressione sul retro
- Funzionamento tramite pedale
- Regolazione precisa dell'angolo mediante dispositivi di arresto e scale graduate



#### DOTAZIONE DI SERIE

- Lame per taglio acciaio
- Olio idraulico



Modello	AKM 200-6 VP
<b>ART. (400 V)</b>	<b>383 7060</b>
<b>DATI TECNICI</b>	
Pressione di taglio max	12 t
Area di taglio (lunghezza x larghezza)	200x200 mm
Angolo di taglio	30° - 140°
Colpi al minuto	n° 15
Capacità di taglio 140°-65° (400N / mm²)	6 mm
Capacità di taglio 140°-65° (600N / mm²)	3 mm
Capacità di taglio 65°-30° (400N / mm²)	3 mm
Capacità di taglio 65°-30° (600N / mm²)	1,5 mm
Pressione di punzonatura	12 t
Diametro di punzonatura max*	40 mm
Potenza motore	4 kW
Dimensioni	1.065x900x1.210 mm
Dimensioni tavola	985x900 mm
Altezza tavola	945 mm
Peso	1.020 kg
* Spessore del materiale 2,5 mm a 400 N / mm²	

ART.	ACCESSORI OPZIONALI
<b>383 9060</b>	Set lame di ricambio superiori
<b>383 9061</b>	Set lame di ricambio inferiori



## PUNZONATRICI

## PUNZONATRICI IDRAULICHE CON COMANDO A PEDALE

## HLS



- Struttura saldata, solida e robusta
- Con un motore potente
- Tavolo di punzonatura con scala graduata e fermi di posizione
- Lunghezza sbraccio 625 mm
- Stazione di punzonatura con secondo supporto per la lavorazione di profili UPN
- Punzoni e matrici n. 1, n. 2, n. 3, n. 30, n. 45, n. 60 può essere utilizzato con la fornitura standard della macchina.
- **Si prega di specificare in fase di ordine il tipo di materiale da lavorare**



## DOTAZIONE DI SERIE

- Sede punzone con blocco a baionetta
- Riduzioni matrici MUBEA N. 1, N. 2, N. 3
- Riduzioni punzoni MUBEA N. 30 e N. 45 e N. 60
- Fermi di posizione e scala graduata
- Lampada da lavoro
- Pedale
- Chiave di servizio
- Olio idraulico

Modello	HLS 65S	HLS 85S
<b>ART. (400 V)</b>	<b>381 8065</b>	<b>381 8085</b>
<b>DATI TECNICI</b>		
Forza di punzonatura	65 t	85 t
Ø x spessore lamiera max. **	Ø 26x20 mm	Ø 33x20 mm
Ø max. x spessore lamiera **	Ø 57x10*** mm	Ø 57x12*** mm
Lunghezza sbraccio	625 mm	625 mm
Corsa	55 mm	80 mm
N° colpi al min.	22	21
Altezza lavoro punzonatrice	950 mm	950 mm
Potenza motore	5,5 kW	7,5 kW
Dimensioni	1.600x900x1.800 mm	1.850x950x1.920 mm
Peso	2.240 kg	3.270 kg

\*\* Dati prestazionali basati su materiale con resistenza meccanica di 400 N/mm<sup>2</sup>

\*\*\* È richiesto un dispositivo di punzonatura sovradimensionato opzionale

## PRESSE IDRAULICHE

### PRESSE IDRAULICHE PROFESSIONALI CON CILINDRO MOBILE E DUE VELOCITÀ DI AVANZAMENTO PISTONE



#### WPP HBK

- Adatte a lavori di assemblaggio e raddrizzamento, ispezione lavori o per inserire od estrarre cuscinetti e altri componenti
- Perfette per le officine di lavori tecnici, di riparazione e centri addestramento tecnico
- Telaio pesante in profilati d'acciaio
- Due velocità di avanzamento pistone e regolazione pressione

- Il sistema idraulico lavora in maniera molto precisa, elettricamente e manualmente
- Ritorno motorizzato del pistone
- Pistone con fondo fisso
- Manometro sul lato della macchina
- Regolazione rapida e semplice dello spostamento del cilindro tramite cremagliera e volantino
- Facilità di regolazione altezza piano di

- lavoro grazie al cilindro idraulico e ai bulloni di montaggio
- Funzionamento pratico e chiaro del dispositivo idraulico
- Telaio struttura stabile, costruzione piatta



WPP 100



WPP 160

DIMENSIONI		
	WPP 100 HBK D 1500 mm	WPP 160 HBK D 1500 mm
A - Altezza	2.280	2.450
B - Larghezza senza pompa	1.790	1.820
C - Larghezza con pompa	2.100	2.450
D - Profondità	850	1.000
E - Larghezza passaggio interno	1.530	1.520
F - Altezza max passaggio	1.000	1.020
G - Larghezza montanti perforanti	265	300
H - Corsa pistone	320	400
I - Corsa laterale pistone	1.000	950

	WPP 100 HBK D 1500	WPP 160 HBK D 1500
<b>ART.</b>	<b>401 3101</b>	<b>401 3161</b>

DATI TECNICI		
Forza di compressione	100 t	160 t
Velocità pressa	1,5 mm/s	1,5 mm/s
Velocità avanzamento	10 mm/s	10 mm/s
Potenza motore	1,5 kW	1,5 kW
Potenza collegamento 50 Hz	400 V	400 V
Peso	1.280 kg	1.820 kg

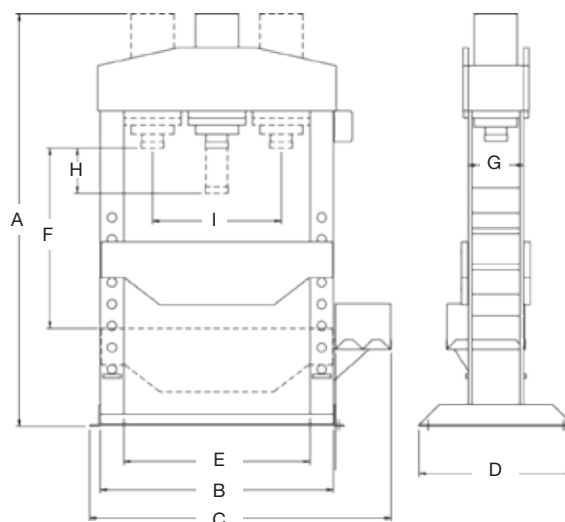



## **LTF S.p.A.**

Via Cremona, 10 - 24051 Antegnate (BG) ITALY  
TEL. +39 0363 94901 (15 linee r.a.)  
FAX +39 0363 914770 - 914797  
Capitale sociale € 19.000.000 i.v.  
R.E.A. BG n. 189980 - C.F. e P.IVA 01276740162  
COD. ID. CEE IT 01276740162 - EXPORT BG 002668

**ltf@ltf.it - [www.ltf.it](http://www.ltf.it)**

